

## **Montáž predohrevu motora DEFA, typ PTC 412761, 412762, 412763**



Vydané dňa: 02.02.2017

Strana 1 z 6

Molpir s.r.o. sídlo: SNP 129, 919 04 Smolenice; prevádzka: Hrachová 30, 821 05 Bratislava, Slovenská republika, Tel.: 00421 2 4319 1219, Fax: 00421 2 4319 1220,  
e-mail: obchod@molpir.com, www.molpir.com, www.shop.molpir.com

IČO: 31431372, IČpD: SK 2020391560, Tatra banka Bratislava, č. ú.: 2628020575/1100, register: OS Trnava, odd: Sro, vlož.: 1045/T

MOLPIR GROUP CZ a.s., Technologická 838/14, 779 00 Olomouc, Holice, Česká republika, Tel.: 00420 585 315 017, Fax: 00420 585 315 021, e-mail: molpir\_o@molpir.cz, www.molpir.cz

MOLPIR GROUP CZ a.s., Business centrum Klamovka, Plzeňská 155/113, 150 00 Praha 5 – Košiče, Tel.: 00420 724 606 000, e-mail: jsvoboda@molpir.cz, www.molpir.cz

IČO: 25828843, DIČ: CZ25828843, ČSOB Olomouc, č. ú.: 377913723/0300, Registrace: KOS, OR Ostrava, oddíl B, vložka č. 2094

ISO 9001

NM\_412761\_SK\_02022017

## **VŠEOBECNÉ INFORMÁCIE: Ohrev motora rady PTC je určený na efektívny a bezpečný predohrev motora.**

Tento ohrievač má ohrievaciu komorou napojenú medzi koncovky hadíc, s rôznymi priermi a rôznymi uhlami napojenia a tým umožňuje jednoduchú a bezpečnú montáž. Tento ohrievač môže byť dokúpený k rôznym typom vozidiel.

Objednávací kód 412761 pre hadice s priemerom 16mm

Objednávací kód 412762 pre hadice s priemerom 18mm

Objednávací kód 412763 pre hadice s priemerom 19mm

V balení sú štandardne dodávané aj koncovky hadíc s uhlom napojenia 90° a 135°



Ohrievač môže byť použitý vo vedení s čerpadlom alebo bez. Zvyčajne býva napojený na hadice chladiacej kvapaliny alebo hadice chladenia oleja

**Ohrievač môže byť montovaný len na vozidlá uvedené v zozname . Montáž ohrievača by mal prevádzať len autorizovaný servis**

### **Technická špecifikácia:**

Napájacie napätie: 230 V  
Výkon pri -25°C: 500 W  
IP ochrana: 44  
Certifikácia podľa: EN60335-1, EMKO-TSB(61), ISO 16949: 2002

Vydané dňa: 2.02.2017

Strana 2 z 6

Molpir s.r.o. sídlo: SNP 129, 919 04 Smolenice; prevádzka: Hrachová 30, 821 05 Bratislava, Slovenská republika, Tel.: 00421 2 4319 1219, Fax: 00421 2 4319 1220, e-mail: obchod@molpir.com, www.molpir.com, www.shop.molpir.com

IČO: 31431372, IČP: SK 2020391560, Tatra banka Bratislava, č. ú.: 2628020575/1100, register: OS Trnava, odd: Sro, vlož.: 1045/T

MOLPIR GROUP CZ a.s., Technologická 838/14, 779 00 Olomouc, Holice, Česká republika, Tel.: 00420 585 315 017, Fax: 00420 585 315 021, e-mail: molpir\_o@molpir.cz, www.molpir.cz

MOLPIR GROUP CZ a.s., Business centrum Klamovka, Plzeňská 155/113, 150 00 Praha 5 – Košiče, Tel.: 00420 724 606 000, e-mail: jsvoboda@molpir.cz, www.molpir.cz

IČO: 25828843, DIČ: CZ25828843, ČSOB Olomouc, č. ú.: 377913723/0300, Registrace: KOS, OR Ostrava, oddíl B, vložka č. 2094

ISO 9001

NM\_412761\_SK\_02022017



1. Nájdate Vaše vozidlo v zozname vozidiel, pre ktorý je tento ohrievač určený. Ak si vaše vozidlo vyžaduje špeciálnu montážnu sadu, návod na montáž je súčasťou tej sady.
2. Ak Vaše vozidlo nie je v zozname, naskenujte QR kód pre aktuálne inštrukcie, alebo: Na stránke [www.defa.com](http://www.defa.com) v časti „Find your heater“ nájdete aktuálne inštrukcie pre Vaše vozidlo.
3. Ak namontujete ohrievač na vozidlo mimo zoznamu, nevzťahuje sa na toto záruka a je to na vlastné riziko.
4. Napájací kábel nie je súčasťou balenia, musí byť zakúpený extra, alebo je súčasťou systému **DEFA WarmUp**. Napájací kábel musí byť uzemnený. Preverte spojenie uzemnenia medzi hlavnou napájacou koncovkou, telesom ohrevu a kostrou.
5. DEFA ani dodávateľ nenesie zodpovednosť za škody spôsobené použitím neoriginálnych dielov – napojení, koncoviek, tesnení. Ostatné záruky sú podľa Obchodného zákonníka. Pre takýto prípad si uschovajte potvrdenie o zakúpení.
6. Montáž zariadenia by mal prevádzať autorizovaný servis.
7. Zapnutie a vypnutie zariadenia je riadené pomocou riadiacej jednotky WarmUp systému, alebo manuálne použitím originálneho DEFA napájacieho kábla.
8. Pripojenie napájania: najprv pripojte koncovku vo vozidle, až potom pripojte pevnú sieť
9. Pre napojenie WarmUp systému použite len originálne DEFA napájacie káble

## PTC OHRIEVAČ

1. DEFA PTC ohrievač predhrieva chladiacu kvapalinu. Technológia PTC (power consumption) znamená, že pri dosiahnutí požadovaného nárastu teploty chladiacej kvapaliny sa zníži spotreba energie. Spotreba energie je 500W pri -25°C, ale je závislá od odporu v chladiacom okruhu.
2. Presvedčte sa, že konce hadíc sú čisté a nepoškodené. Používajte len koncovky a zaťahovacie pásky dodané DEFA. Tesniace krúžky sú mazané od výrobcu, aké je nutné dodatočne namazať, použite chladiacu kvapalinu z vozidla.

## PODMIENKY MONTÁŽE

1. Ohrievač musí byť napojený len na vonkajší chladiaci okruh
2. Presvedčte sa, že pri predohreve kvapaliny nie sú ventily, ktorými elektronika uzatvára/otvára vonkajší chladiaci okruh
3. Ak vozidlo nie je na zozname DEFA pre montáž predohrevu – a vozidlo má elektronický monitorovací systém na sledovanie teploty chladiacej kvapaliny a uzatvára ventil na prietok tejto kvapaliny – môže to spôsobovať problémy pri štarte, činnosti a hlásiť chyby na palubnej doske. Do takého vozidla predohrev NEMONTUJTE.
4. Ohrievač musí byť bezpečne ukotvený podľa požiadaviek výrobcu vozidla na montáž dodatočných zariadení.
5. Nemontujte ohrievač na, alebo príliš blízko rotujúcich častí aby nedošlo k poškodeniu.
6. Ak musíte namontovať ohrievač blízko rotujúcej časti, použite ochranu na originálny diel vozidla, aby ste predišli poškodeniu prípadne nežiadúcim zvukom.



## POSTUP MONTÁŽE

1. Umiestnite ohrievač pokiaľ možno najnižšie na vhodnú hadicu, pričom by mal byť v sklone minimálne 45° pre zabezpečenie dobrej cirkulácie chladiva.
2. Koncovky musia byť vhodné pre daný priemer hadice
3. Umiestnite konce hadice na koncovky až po doraz. Upevnite ich poistnou páskou
4. Používajte len pribalené poistné pásky alebo pásky určené v špecifikácii vozidla.
5. Používajte len predpísanú chladiacu kvapalinu
6. Doplňte chladiaci systém a preverte tesnosť spojov
7. Pripojte ohrievač na zdroj napätia a sledujte zmeny teploty v chladiacej slučke a bloku motora

## VÝMENA KONCOVKY HADICE

Postup podľa nákresu, obrázky A-G

- B čiastočne vyťahnite uzamykací krúžok
- C otáčajte a vyťahnite koncovku. Pozn.: skontrolujte či obsahuje všetky časti
- D novú koncovku poskladajte podľa obrázku D. Všetky diely musia byť nepoškodené a čisté. Tesniaci O-krúžok je mazaný od výrobcu. Ak je suchý, použite len chladiacu tekutinu z vozidla, žiadne iné mazivo nepoužívajte.
- E vložte novú koncovku na svoje miesto, tak aby drážka na uzamykanie bola na mieste, kam pôjde uzamykací krúžok.
- F zatlačte uzamykací krúžok dole, až kým neklikne. Poistovací jazýček krúžku smeruje do stredu ohrievača (nie k hadici)
- G koncovka je pripravená

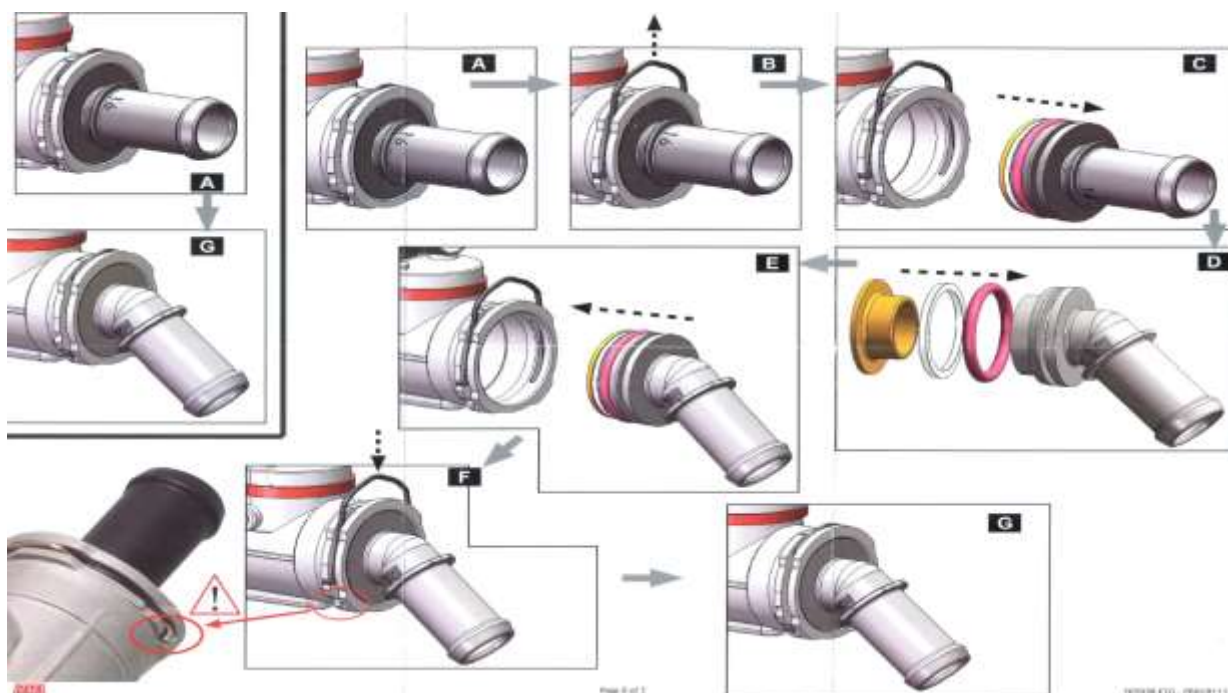

Vydané dňa: 2.02.2017

Strana 4 z 6

Molpir s.r.o. sídlo: SNP 129, 919 04 Smolenice; prevádzka: Hrachová 30, 821 05 Bratislava, Slovenská republika, Tel.: 00421 2 4319 1219, Fax: 00421 2 4319 1220, e-mail: obchod@molpir.com, www.molpir.com, www.shop.molpir.com

IČO: 31431372, IČP: SK 2020391560, Tatra banka Bratislava, č. ú.: 2628020575/1100, register: OS Trnava, odd: Sro, vlož.: 1045/T

MOLPIR GROUP CZ a.s., Technologická 838/14, 779 00 Olomouc, Holice, Česká republika, Tel.: 00420 585 315 017, Fax: 00420 585 315 021, e-mail: molpir\_o@molpir.cz, www.molpir.cz

MOLPIR GROUP CZ a.s., Business centrum Klamovka, Plzeňská 155/113, 150 00 Praha 5 – Košíře, Tel.: 00420 724 606 000, e-mail: jsvoboda@molpir.cz, www.molpir.cz

IČO: 25828843, DIČ: CZ25828843, ČSOB Olomouc, č. ú.: 377913723/0300, Registrace: KOS, OR Ostrava, oddíl B, vložka č. 2094

- H uhlové koncovky môžu byť natáčané
- Vstup – koncovka hadice č.1- je v rovnakom smere ako je koncovka napájacieho elektrického kábla
- I držiak – ohrievač má na oboch stranách 2 otvory na upevnenie dodávaného držiaka. Držiak môže byť upevnený v rôznych pozíciách, pomocou 2 samorezných skrutiek (súčasť balenia)

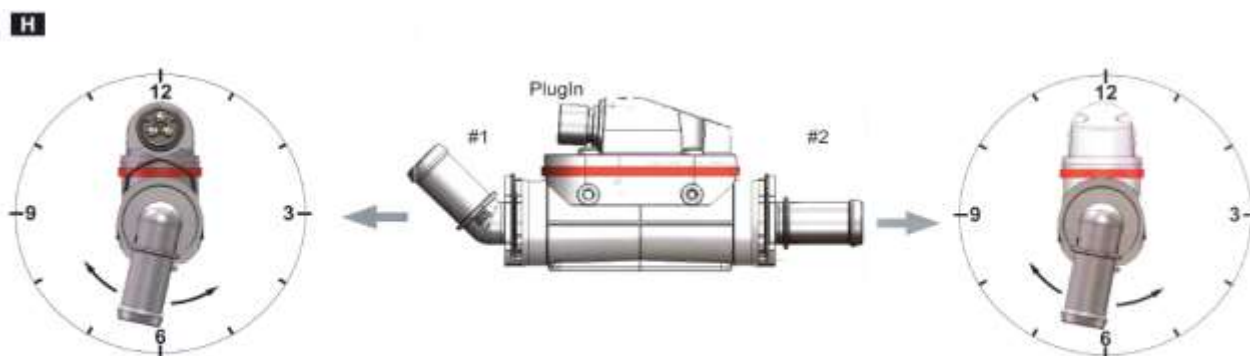

POZN.: Vyhľadajte si vzor pre umiestnenie a upevnenie ohrievača PTC do vášho vozidla



## OSTATNÉ

- Je dôležité, aby rezy hadice boli rovné a čisté. Aby konce hadice boli napojené na koncovky pevne a až k dorazu. Sťahovacie pásky musia byť kolmo na hadicu a dotiahnuté silou 2Nm.
- Montáž ohrievača PTC musí byť tesná (bez priesakov), len tak zabezpečí ohrev motora a cirkuláciu chladiva.
- Pripojte napájanie ku elektrickému konektoru ohrievača. Po zapojení by mal byť ohrievač horúci
- Po uplynutí 20-30 min by malo byť teplo rozvedené po celom okruhu motora, presvedčte sa na rôznych miestach.
- Ak sa zabudovaný termostat zapína a vypína (počujete klikanie) a motor nie je teplý, to znamená, že chladivo necirkuluje správne.
- Skontrolujte tesnosť napojenia hadíc aj po naštartovaní motora, keď je chladivo pod tlakom a vodné čerpadlo je v prevádzke.

**Len pri splnení predchádzajúcich podmienok je platná záruka na produkt.**

