



# 428

# DEFA

www.defa.com

**N**

MOTORVARMEREN MÅ **IKKE** MONTERES PÅ ANDRE STEDER OG BILER ENN DET SOM ER FORESKREVET I DENNE MONTERINGSANVISNINGEN. DET ER MEGET VIKTIG AT ELEMENTET IKKE KOMMER I BERØRING MED BRENNBARE DELER (F.EKS. GUMMISLANGE). Les nøye igjennom mont.anvisningen. Tapp av kjølevæsken. Forurenset/gammel kjølevæske må byttes. Varmeren må **IKKE** kobles til strøm for kjølevæske, spsfisert av bilfabrikanten, er påfylt. Luft kjølesystemet i henhold til bilprodusentens anbefalinger. Apparatintak for tilkobling av motorvarmer, må innkjøpes sammen med varmeren, så sant dette ikke forefinnes.

**DEFA's nye apparatintak; se egen anvisning. ADVARSEL:** Motorvarmeren må bare tilkobles jordet stikkontakt. Det må kontrolleres at det finnes jordingsforbindelse fra det jordete vegguttaket og helt fram til motorvarmerens kapsling, og at kjøretøyets karosseri er forbundet med beskyttelses-jordingen. Tilkoblingsledningen må behandles med forsiktighet slik at den ikke skades av f.eks. dører, panserlukk el.l., og slik at skarpe gjenstander ikke trykker på ledningen så isolasjonen skades. DEFA fraskriver seg ethvert erstatningsansvar der modifikasjon er utført og/eller varmeren ikke er montert iflg. monteringsanvisningen **REKLAMASJONSAVTALE!** Iflg. kjøpsloven. Ta vare på kvitteringen.

**S**

VÄRMAREN FÅR EJ MONTERAS PÅ ANDRA BILAR ELLER MOTORER ÄN DE SOM ÄR REKOMMENDERAT I DENNA MONTERINGSANVISNINGEN. DET ÄR MYCKET VIKTIGT ATT ELEMENTET EJ KOMMER I BERÖRING MED BRÄNNBART MATERIEL.(T.EX GUMMISLANGAR). Läs noga igenom mont.anvisningen.Tapa ur kylarvätskan. Förorenat/gammal frostvätska måste bytas. Värmaren skall inte anslutas till el. uttaget innan kylarvätska är påfylt. Lufta kylsystemet enl. bilfabrikantens anvisningar; även ny kylarvätska och blandningsförhållandet (vatten/glykol) skall vara enl. bilfabrikantens anvisningar/specifikationer. Anslutningsatts för anslutning av motorvärmaren skall inhandlas samtidigt med värmaren, om den inte redan är vidpackad. **DEFA's nya intagskabel; se separat anvisning.**

**WARNING!** Motorvärmaren får endast anslutas till jordat uttag. Det skall kontrolleras att det finns jordförbindelse från vägguttaget helt fram till värmarens kapsling, samt att fordonets kaross har kontakt med skyddsjordslängan. Anslutningskabeln måste behandlas med försiktighet så den inte blir skadad av dörrar, motorhuv el. dyl. Ej heller att skarpa kanter/hörn trycker mot kabeln så att isolationen blir skadad. DEFA främtar sig allt ersättningsansvar där väran produkt blivit modifierad och/eller värmaren inte är monterad enligt monteringsanvisningen.

**REKLAMATION!**

Enl. konsumentlage, vid uppvisat kvitto.

**GB**

THE ENGINE HEATER MUST **NOT** BE FITTED AT OTHER POINTS OR ON OTHER TYPES OF VEHICLE THAN THOSE SPECIFIED IN THESE FITTING INSTRUCTIONS. IT IS EXTREMELY IMPORTANT THAT THE HEATING ELEMENT, DOES NOT COME INTO CONTACT WITH COMBUSTIBLE PARTS (E.G. RUBBER HOSE). Read the fitting instructions carefully. Drain off the coolant. NB! Check to see if your particular model is mentioned under «special fitting tips». Refer to table to establish the correct angle for the plug-in connector. Old or polluted coolant must be replaced. The heater must not be connected up to the power supply before coolant, specified by the car manufacturer, has been filled. Bleed the cooling system in accordance with the car manufacturer's instruction book. The power cable and socket installation for connection to the heater must be purchased together with the heater if this is not already installed on the vehicle. **DEFA's new input socket, see enclosed fitting instruction.WARNING!** The engine heater must only be connected to an earthed socket. Check that there is a proper earth connection from the earthed wall socket right up to the engine heater casing and that the bodywork of the vehicle is properly connected to the protective earthing lead. Care must be taken to ensure that the heater connector lead cannot be damaged by e.g. doors, bonnet lid, etc. and the lead must not be allowed to chafe against sharp objects which could damage the insulation. DEFA cannot be held responsible for any modifications made to the installation, or for heaters which have not been installed in accordance with the fitting instructions.

**IN THE CASE OF CLAIMS,** please retain your purchase receipt.

**D**

DER MOTORVORWÄRMER DARF **NICHT** AN ANDEREN STELLEN IM FAHRZEUG UND AUCH NICHT IN ANDEREN FAHRZEUGEN EINGEBAUT WERDEN ALS DENEN, DIE IN DIESER MONTAGEANLEITUNG VORGESCHRIEBEN SIND. ES IST ÄUSSERST WICHTIG, DASS DAS ELEMENT NICHT MIT BRENNBAREN TEILEN (Z.B. GUMMISCHLÄUCHEN) IN BERÜHRUNG KOMMT. Die Montageanleitung genau durchlesen. Kühlfüssigkeit ablassen. BEACHTEN: Vergewissern Sie sich, ob ihr Fahrzeugtyp unter den besonderen Montagetips aufgeführt ist. Der Anschlussstecker soll in die Richtung zeigen, wie in der Tabelle bezeichnet. Verschmutzte/alte Kühlfüssigkeit muss ausgetauscht werden. Das Vorwärmegerät darf **NICHT** vor Einfüllen der Kühlfüssigkeit, bei den Anweisungen des Fahrzeugstellers, an den Strom angeschlossen werden. Das Kühlsystem gemäß den Anweisungen des Fahrzeugstellers entlüften. Der Stecker für den Anschluß des Motorvorwärmers muß zusammen mit dem Vorwärmer gekauft werden, falls er nicht schon beiliegt. **Der neuer Anschluss-stecker des DEFAs, siehe separat Montageanleitung. WARNUNG!** Den Motorvorwärmer nur an geerdeten El.Kontakt (Wandanschluss) anschließen. Überprüfen, daß Erdungs-verbinding zwischen dem geerdeten Wandanschluss und ganz bis zur Kapsel des Motorvorwärmers besteht, und daß die Fahrzeugkarosserie mit Vorsicht behandeln, damit sie nicht z.B. durch Türen, Motorhaube oder ähnliches beschädigt wird, oder scharfe Gegenstände auf die Leitung drücken und die Isolierung beschädigt wird. In Fällen, in denen Schäden entstanden, nachdem Veränderungen an der Motorheizung durchgeführt wurden und/oder die Heizung nicht gemäß der Montageanleitung montiert wurde, lehnt DEFA jeglichen Anspruch auf Erstattung ab.

**REKLAMATIONSVEREINBARUNG!**

Gemäß geltender Vorschriften. Quittung aufbewahren.

**FIN**

LÄMMITTIMEN SAA ASENTAA VAIN TÄMÄN ASENNUSOHJEEN JA SUOSITUSTAULUKON OSOITTAMAAN AJONEUVOON JA PAIKKAAN. ON ERITTÄIN TÄRKEÄTÄ ETTEI ELEMENTTI JOUDU KOSKETUKSIIN PALAVIEN OSIEN KANS-SA (ESIM. KUMILETKU). Lue asennusohje huolella ennen asennusta. Laske jäähdytysneste pois.

**HUOM!** Katso onko asennusta varten erityiset asennusohjeet automerkeiksi. Lämmittimen pistoke tulee osoittaa taulukon kello-osoittimen suuntaan. Likainen / vanha pakkasneste on vaihdettava uuteen. Lämmittimen EI saa kytkeä virtaa ennenkuin jäähdytysjärjestelmä on täytetty, autonvalmistajan suosittelema pakkasnesteellä, ja ilmatu autonvalmistajan ohjeiden mukaan. Likainen / vanha pakkasneste on vaihdettava uuteen. **Uusi DEFA kojepistorasia, katso erillinen ohje.**

**VAROITUS.** Moottorinlämmittimen saa kytkeä vain maadoitettuun pistorasiaan. Maadoitusyhteyden on oltava yhtäjaksoinen maadoitetusta seinäpistorasiasta moottorinlämmittimen runkoon. Suojamaadoitus on oltava yhteydessä ajoneuvon runkoon. Verkkoliitäntäjohtoa on käsiteltävä varoen, siten ettei esim. ovet, konepelti tai muuten terävät reunat sitä paina, sen eristyksiä vaurioitaen. DEFA hylkää korvausvaatimuksen jos lämmittimen muotoa on muutettu ja / tai lämmitintä ei ole asennettu asennusohjeen mukaisesti.

**VALITUKSET!** Takuuehtojen mukaisesti. Säilytä kuitti.

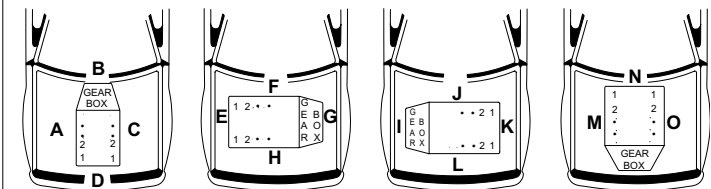

<b>ALFA ROMEO</b>						
156 2.4 JTD			98>			4
<b>SEAT</b>						
AROSA			97>			
CORDOBA 1.4			96>			1,2
IBIZA 1.0			97>			1,2
<b>SKODA</b>						
FELICIA 1.6			94>			1,2
PICK UP 1.6 (AEE)			98>			1,3
<b>VOLKSWAGEN</b>						
GOLF 1.4i(AEX)			95>96	G		1
GOLF 1.6i(AEE)			95>96	G		1
POLO 1.4 100hk			97>			
POLO 1.4i			94>97			
POLO 1.6i			94>95			
POLO CLASSIC 1.4			97>			

MD041200

**NORSK**

Demonger den øvre radiatorslangen(1) fra termostathuset(2). Monter den medleverte slangen(3) på motorvarmeren(4). Monter varmeren(4) inntil termostathuset med elementet helt inn i topplokket(5). Monter tilbake den øvre radiatorslangen(1) på varmeren. Monter slangeklemmene og fyll på kjølevæske.

**SVENSKA**

Demontera den övre kylarslangen(1) från termostathuset(2). Montera slangen som följer med satsen(3) på värmaren(4). Montera slangklämmorna och värmaren(4) på termostathuset med elementet helt inn i topplocket. Montera den övre kylarslangen(1) på värmaren och fyll på kylarvätska.

**SUOMI**

Irrota jäähdyttimen ylävesiletku(1) termostaattipesästä(2). Asenna mukana seuraava letku(3) lämmittimeen(4). Asenna lämmitin (4) aivan kiinni termostaattipesään niin että vastusosa menee sylinterikanteen(5). Kiinnitä jäähdyttimen ylävesiletku lämmittimeen. Kiristä letkukiristimet ja täytä jäähdytysjärjestelmä nesteellä.

**ENGLISH**

Remove the upper radiator hose(1) from the thermostat housing(2). Fit the hose(3) supplied with the kit to heater(4). Fit the heater(4) close to the thermostat housing making sure that the heater element goes all the way into the cylinder head(5). Re-fit the upper radiator hose(1) to the heater. Fit and tighten the hose clips and fill coolant.

**DEUTSCH**

Den oberen Kühlerschlauch(1) vom Thermostatgehäuse(2) abnehmen. Den mitgelieferten Schlauch(3) an das Motorvorwärmergerät(4) montieren. Den Motorwärmer(4) an das Thermostatgehäuse, und zwar mit dem Element ganz an die Zylinderkopfhäube(5) montieren. Den oberen Kühlerschlauch(1) wieder an den Motorwärmer montieren. Die Schlauchklemmen anbringen und Kühlflüssigkeit einfüllen.

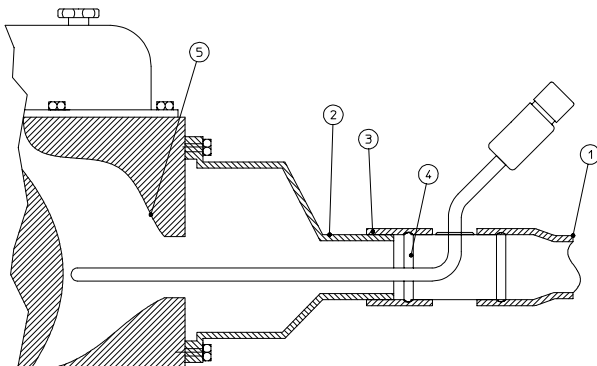
**NORSK**

Kapp bort 20mm. fra den øvre radiatorslangen . og monter denne på varmeren. **NB!** Om nødvendig må batteriet flyttes slik at slangen ikke tar bort i batteriet.

**SVENSKA**

Kapa av 20mm från den övre kylarslangen. Montera kylarslangen på värmaren. **OBS!** Batteriet måste i sidled om slangen skaver mot batteriet.

**SUOMI**

Leikkaa 20mm pala pois jäähdyttimen ylävesiletkusta ja asenna tämä lämmittimeen. **HUOM!** Siirrä tarvittaessa akkua hieman ettei letku osu akkuun.

**ENGLISH**

Cut off 20 mm from the upper radiator hose and fit this hose to the heater. **NB!** The battery may have to be moved to prevent the hose from chafing against the battery.

**DEUTSCH**

Am oberen Kühlerschlauch 20mm abscheiden und diesen am Vorwärmergerät anbringen. **NB!** Falls erforderlich, die Batterie so versetzen, dass der Schlauch nicht mit der Batterie in Berührung kommt.

**NORSK**

Kapp av gummipluggene som holder øvre og nedre radiatorslange sammen. Demonger øvre radiatorslange, og kapp bort 10mm fra hver ende av slangen. Monter tilbake slangen med varmeren inn i motoren. Batteriet bør flyttes en anelse mot skjermen.

**SVENSKA**

Kapa av gummihållarna som håller ihop den övre och undre kylarslangen. Demontera övre kylarslangen och kapa av 10mm från varje ände. Montera slangen igen med värmaren, och med element in i motorn. Batteriet bör flyttas en aning mot stänksärmen.

**SUOMI**

Katkaise molemmat kumitulpat jotka yhdistää jäähdyttimen ylä- ja alavesiletkun. Irrota ylävesiletku ja leikkaa molemmista päistä 10mm. pois. Asenna letku ja lämmitin paikalleen. Akkua on siirrettävä hieman lokasuojan päin.

**ENGLISH**

Cut off the rubber plugs holding the upper and lower radiator hoses together. Remove the upper radiator hose and cut off 10mm from each end of the hose. Refit the hose, inserting the heater in the engine. Move the battery a little closer to the fender.

**DEUTSCH**

Die Gummistöpsel abschneiden, die den oberen und unteren Kühlerschlauch zusammenhalten. Den oberen Kühlerschlauch demontieren und 10mm von jedem Ende des Schlauchs abschneiden. Den Schlauch mit dem Heizgerät wieder in den Motor einbauen. Die Batterie muss ein bisschen zu die Ablendung verschiebt werden.

**NORSK**

Kapp slangen 70mm fra enden mot motoren. Kapp deretter bort 20mm. fra slangen mot radiatoren. Monter varmeren med elementet inn i topplokket. Etter montering, kontroller for lekkasje.

**SVENSKA**

Kapa slangen 70mm från motorn. Kapa sedan bort 20mm av slangen mot kylaren. Montera värmaren med elementet inne i topplocket. Kontrollera eventuellt läckage.

**SUOMI**

Katkaise alavesiletku 70mm. moottorinpuoleisesta pästä. Katkaise tämän jälkeen 20mm pala pois jäähdyttimen puoleisesta letkusta. Asenna lämmitin letkujen väliin siten että vastusosa menee sylinterikanteen. Lämmittimen pistokkeen tulee osoittaa edestä katsottuna klo. 1-2.

**ENGLISH**

Cut the hose 70mm from the engine end. Then cut off 20mm from the radiator end of the hose. Instal the engine heater with the element inserted into the cylinder head. Check for any leakages after fitting.

**DEUTSCH**

Vom Schlauch 70mm an dem Motor zugewandten Ende abschneiden. Danach 20mm vom Schlauch am Radiator kappen. Heizgerät mit dem Element in Zylinderkopfhäube montieren. Nach der Montage auf Dichtigkeit prüfen.

