



**Diavia**

---

**FIAT DUCATO**

**2500 Diesel**

**2500 Turbo Diesel**

**Codice / Code: A07FI144/1**

---

**Istruzioni montaggio  
condizionatore d'aria**

**Air conditioning  
installation instructions**

**Instructions pour monter le  
conditionneur d'air**

**Klimaanlage  
Einbauanleitungen**

**Instrucciones para el montaje  
del equipo aire acondicionado**



**DELPHI ITALIA AUTOMOTIVE SYSTEMS S.r.l. "Stabilimento Molinella"**

Via Nobili, 2 40062 Molinella (Bologna) - Italy

Telefono (0039) 051.6906111 - Fax (0039) 051.6906287

**PRESCRIZIONI PER IL MONTAGGIO DELL'IMPIANTO A/C DIAVIA OBBLIGATORIE PER IL TECNICO INSTALLATORE, IL QUALE, NEL CASO DI LORO INOSSERVANZA, SARÀ DIRETTAMENTE ED ESCLUSIVAMENTE RESPONSABILE VERSO IL CLIENTE:**

- 1 verificare il corretto serraggio della bulloneria fornita e rimossa e comunque di tutte le parti interessate al montaggio dell'impianto A/C;
- 2 verificare che non ci siano perdite d'acqua, olio e aria su motore, freni, servosterzo, servofreno, ecc.;
- 3 verificare tutti i livelli dei liquidi. Qualora venga rimosso il radiatore acqua, ricaricare nel circuito lo stesso liquido scaricato e, se è necessario un rabbocco, aggiungere il liquido anticongelante prescritto. Assicurarsi inoltre che lo spurgo aria sia fatto come prescritto dal costruttore;
- 4 accertarsi della giusta tensione di tutte le cinghie, e verificare lo stato di usura di quelle non sostituite;
- 5 verificare che non si abbiano interferenze critiche in qualunque condizione di funzionamento. In particolare accertarsi che siano garantite distanze di sicurezza fra tutti i particolari soggetti a movimento relativo;
- 6 garantirsi che non si abbiano fregamenti con conseguente usura tra le parti mediante un corretto serraggio e posizionamento delle stesse;
- 7 assicurarsi del corretto isolamento elettrico, della corretta installazione dei fusibili e di tutte le parti dell'impianto elettrico;
- 8 dopo aver effettuato la carica del refrigerante effettuare una accurata ricerca di eventuali perdite di gas;
- 9 eseguire comunque ogni operazione secondo norme di buona tecnica;
- 10 se durante l'operazione di installazione dell'impianto, vengono praticati fori o tagli, è obbligatorio proteggere tali parti con prodotto antiruggine.

**PRESCRIPTIONS POUR LE MONTAGE DE L'INSTALLATION A/C DIAVIA OBLIGATOIRES POUR LE TECHNICIEN INSTALLATEUR, CAR S'IL NE LES OBSERVAIT PAS, IL SERAIT DIRECTEMENT ET EXCLUSIVEMENT RESPONSABLE ENVERS LE CLIENT:**

- 1 vérifier que la boulonnerie fournie et déplacée ainsi que toutes les parties concernées par le montage de l'installation A/C soient serrées correctement;
- 2 vérifier qu'il n'y ait pas de pertes d'eau d'huile et d'air sur le moteur, les freins, la servodirection, le servofrein, etc...;
- 3 vérifier tous les niveaux des liquides. Au cas où le radiateur eau serait déplacé, recharger dans le circuit le même liquide que celui qui a été déchargé et si un remplissage est nécessaire, ajouter le liquide anti-gel prescrit. S'assurer en outre que la vidange air soit faite comme prescrit par le constructeur.
- 4 s'assurer de la juste tension de toutes les courroies et vérifier l'état d'usure de celles qui n'ont pas été remplacées;
- 5 vérifier qu'il n'y ait pas d'interférences critiques dans toutes les conditions de fonctionnement. S'assurer en particulier que les distances de sécurité entre toutes les pièces sujettes à un mouvement relatif soient respectées;
- 6 s'assurer qu'il n'y ait pas de frottements provoquant l'usure entre les parties grâce au serrage et au positionnement corrects de celles-ci;
- 7 s'assurer que l'isolation électrique, l'installation des fusibles et de toutes les parties de l'installation électrique soient correctes;
- 8 après avoir effectué la charge du réfrigérant, effectuer une recherche minutieuse des pertes éventuelles de gas;
- 9 de toute façon, effectuer toutes les opérations suivant les normes de la meilleure technique;
- 10 si durant l'opération de mise en place de l'installation des trous et des coupes sont pratiquées, il est obligatoire de protéger ces parties avec le produit antirouille.

**PRESCRIPTIONS FOR MOUNTING THE DIAVIA A/C SYSTEM TO BE FOLLOWED BY THE TECHNICIAN INSTALLING THE SYSTEM. SHOULD THEY NOT BE OBSERVED THE TECHNICIAN WILL BE DIRECTLY AND EXCLUSIVELY RESPONSIBLE TO THE CLIENT.**

- 1 check the proper tightening of the supplied nuts and bolts and removal, and otherwise, of all parts involved in assembly of the A/C system;
- 2 check that there are no water, oil or air leaks on the engine, brackets, power steering, power brakes, etc.;
- 3 check the level of all liquids. Should the radiator water be removed, reload the same discharged water in the circuit and, if it is necessary to fill to the brim add the prescribed liquid anti-freeze. Furthermore, make sure that the air cleaning is carried out as prescribed by the builder;
- 4 check the proper tension of all the belts and check the state of wear on those which have not been replaced;
- 5 check that there is not critical interference under any function condition. In particular check that the safety distances between all parts subject to relative movement are guaranteed;
- 6 ensure that there is no rubbing between parts with consequent wear by means of proper tightening and positioning of the parts themselves;
- 7 check that electric insulation, fuse installation and all parts of the electrical system are correct;
- 8 after having charged the coolant make a careful search for any leaks of gas;
- 9 carry out all operations according to the rules of good technology;
- 10 should any holes or cuts be made during installation of the system, it is absolutely necessary to protect such parts with the rust-proof product.

**VERBINDLICHE VORSCHRIFTEN FÜR DEN EINBAUTECHNIKER BEI NICHTBEACHTUNG ERLISCHT JEDER ANSPRUCH AUF GARANTIE UND ERSATZTEILLIEFERUNG**

- 1 Jede DIAVIA-Klimaanlage ist gemäß der beigefügten Einbauleitung einzubauen;
- 2 Bei allen Einbauteilen der Klimaanlage ist auf die vorgeschriebene Anbringung an den vorgesehenen Punkten zu achten, ebenso wie auf die erforderliche Bewegungsfreiheit der einzelnen Aggregateile. Bei korrekter Positionierung und Befestigung der Teile sind Abnutzungen durch reibung ausgeschlossen. Eventuell auftretende Störungen sind unverzüglich zu überprüfen;
- 3 Alle Einbauteile sowie die verwendeten Schrauben und Muttern sind auf ihre korrekte Spannung und festen Sitz hin zu überprüfen;
- 4 Alle Teile der elektrischen Anlage sowie die Sicherungen sind auf Isolation und korrekte Installation hin zu überprüfen;
- 5 Nach auffüllung der Klimaanlage mit dem Kältemittel muß die gesamte Anlage auf eventuelle Verluste von gas überprüft werden;
- 6 Bei Inbetriebnahme der Klimaanlage ist die korrekte Spannung aller Keilriemen zu überprüfen. Nicht ersetzte Keilriemen sind auf ihre Abnutzung hin zu untersuchen;
- 7 Nach Einbau der Klimaanlage ist zu überprüfen, daß Motor, Bremsen, Servolenkung und Servobremse keine Wasser-, Öl- oder Luftverluste aufweisen;
- 8 Vor Übergabe des Wagens muß das Niveau aller Flüssigkeitsanzeigen überprüft werden. Falls beim Klimaanlage-Einbau der Wasserkühler ausgebaut wurde, ist die entnommene Flüssigkeit im Umlauf wieder aufzufüllen und das erforderliche Frostschutzmittel nachzufüllen;
- 9 Im Falle daß während der Installation arbeiten der Anlage Bohrungen oder Schnitte durchgeführt werden, ist es unbedingt notwendig, diese Teile mit Rostschutz mittel zu schützen.

**PRESCRIPTIONES PARA EL MONTAJE DE LA INSTALACION A/C DIAVIA OBLIGATORIAS PARA EL TECNICO INSTALADOR; EN CASO DE SUS INOBSERVANCIA, EL SERA DIRECTAMENTE Y EXCLUSIVAMENTE RESPONSABLE HACIA EL CLIENTE**

- 1 verificado que los tornillos en dotación, los removidos y de todos modos todas las partes que se emplean para el montaje de la instalación A/C sean bien apretadas;
- 2 verificado que no se produzcan pérdidas de agua, óleo y aire sobre el motor, los frenos, el servofreno, el servodetes, etc.;
- 3 verificado todos los niveles de los líquidos. En caso se remueva el radiador, de agua, recargad en el circuito el mismo liquido descargado, y si es necesario el relleno añadido el liquido anticongelamiento prescrito. Además, averiguar que el expurgo de aire sea hecho como está prescrito por el constructor;
- 4 averiguar que todas las correas sean bien tendidas y verificado el estado de desgaste de las que no han sido sustituidas;
- 5 verificado que no se produzcan graves interferencias en cualquier condición de funcionamiento. En particular verificado de que sean garantizadas las distancias de seguridad entre todos los sujetos particulares, con movimiento relativo;
- 6 averiguar que no se produzcan fricciones con consiguiente desgaste de las partes, apretándolas corectamente y poniendo esas mismas en posición corecta;
- 7 verificado el corecto aislamiento eléctrico, la corecta instalación de los fusibles y de todas las partes de la instalación eléctrica;
- 8 después de haber introducido el refrigerante, efectuada una búsqueda diligente acerca de posibles pérdidas de gas;
- 9 de todos modos, efectuar cada operación según las normas comunes a los buenos técnicos;
- 10 si durante la operación de puesta de la instalación se hacen agujeros o cortes les aconsejamos protejan esto puntos con un producto anti-oxido.

**NOTE:**

Lo schema di montaggio illustra l'impianto AC e comprende a volte dei componenti accessori (es. minimo veloce, radiatore, ecc.) che debbono però essere ordinati separatamente, in aggiunta all'impianto base, consultando il ns. listino. Tutte le indicazioni relative alla DESTRA ed alla SINISTRA sono riferite al senso di marcia: SINISTRA = lato guida, DESTRA = lato passeggero. Tutti i numeri presenti nel testo e nelle figure, indicano componenti forniti del condizionatore e vanno pertanto riferiti ai kit di fig. 1. Tutte le viti e i raccordi tubi gas vanno bloccati senza superare i valori massimi delle coppie di serraggio indicati nella tabella seguente, se non diversamente specificato nel testo. Per il corretto funzionamento ed affidabilità delle cinghie installate, eseguire le seguenti operazioni:  
**a)** Avviare il motore con impianto A.C. inserito e dopo 15 minuti circa di funzionamento, ritensionare le cinghie.  
**b)** La stessa operazione di retensionamento va ripetuta dopo 1500 Km dalla installazione dell'impianto A.C.  
 Nella vettura provvista di dispositivi di sicurezza tipo AIR BAG o PROCON-TEN® lo smontaggio di tali componenti deve essere effettuato attenendosi alle disposizioni delle rispettive case automobilistiche.

**REMARQUE:**

Le manuel des instructions illustre l'équipement A.C. et il comprend quelque fois des composants accessoires (par ex. ralenti-accélééré, radiateur, ventilateur, etc) qui doivent cependant être commandés séparément, outre à l'installation de base, en consultant notre catalogue. Toutes les indications de DROITE et de GAUCHE se réfèrent à la direction de marche: GAUCHE = côté conducteur, DROITE = côté passager. Tous les numéros du texte et des figures indiquent les composants fournis du conditionneur. Ils doivent par conséquent être référés au kit de fig. 1. Tous les vis et les raccords des tuyaux gaz doivent être bloqués sans dépasser les valeurs maximum des couples de serrage indiqués dans le tableau suivant, si ce n'est pas spécifié différemment. Pour obtenir le bon fonctionnement et la fiabilité des courroies installées, effectuer les opérations suivantes:  
**a)** Faire démarrer le moteur avec l'installation d'air conditionné insérée et après 15 minutes environ, tendre à nouveau les courroies.  
**b)** Il faut répéter l'opération de nouvelle tension de la courroie après 1500 Km de la mise en place de l'installation.  
 Sur les voitures munies des systèmes de sécurité type AIR BAG ou PROCON-TEN®, le démontage de ces composants doit être effectué en suivant scrupuleusement les dispositions de chaque Constructeur.

**NOTE:**

This instruction manual illustrates the A.C. system and at times, includes accessories (eg. idle-speed device, radiator, fan, etc.). These parts, however, must be ordered separately from the basic kit, consult our parts list. All references to RIGHT and LEFT hand are related to driving direction: LEFT = driver's side, RIGHT = passenger's side. All numbers quoted in the next and under the photos refer to the components supplied of the air conditioning unit. One must therefore refer to the kit shown in fig. 1. All screws and gas pipes fittings must be locked without exceeding the maximum value of the driving torques indicated in the following table, if not otherwise. To ensure functioning and reliability of installed belts, carry out the following procedures:  
**a)** Start motor with A.C. system switched on and after about 15 minutes adjust belt tension.  
**b)** The same adjustment procedure should be repeated after 1500 Km from the installation of the system.  
 In those vehicles with AIR BAGS or PROCON-TEN® safety devices, these components must be removed carefully following the instructions given by the manufacturer.

RACCORDO	VALORI MASSIMI COPPIE DI SERRAGGIO PER RACCORDI TUBI GAS (in N.m.)
RACCORD	VALEURS MAXIMUM DES COUPLES DE SERRAGE POUR RACCORDS TUYAUX DU FREON (en N.m.)
FITTINGS	MAXIMUM VALUES OF THE DRIVING TORQUES FOR GAS PIPES FITTINGS (in N.m.)
VERBINDUNG	MAXIMUMWERT DER VERSCHRAUBUNGSPAARE FÜR DIE VERBINDUNGEN DER KÄLTEMITTELSCHLÄUCHE (in N.m.)
RACORDE	VALORES MAXIMOS PAREJAS DE CERRAJE PARA RACORDES TUBOS GAS (en N.m.)
5/8"	15.4 ÷ 17
3/4"	15.4 ÷ 17
7/8"	24.4 ÷ 27
1"	24.4 ÷ 27

**ANMERKUNG:**

Die Einbauanleitung beschreibt die Klimaanlage, in einigen Fällen gehören jedoch Bauteile hinzu (z.B. Leerlaufforrichtung, Kühler, Lüfter usw.) die separat zur Grundausstattung der Anlage zu bestellen sind, da es sich um Zusatzteile handelt, siehe unsere Preisliste. Alle Hinweise auf RECHTS und LINKS beziehen sich auf die Fahrtrichtung: LINKS = Fahrerseite, RECHTS = Beifahrerseite. Alle Ziffern im Text und der Abbildung 1, beziehen sich auf vorhandene Bestandteile des Bausatzes. Alle Schraub- und Schlauchverbindungen sind gemäß unten stehender Tabelle anzuziehen, falls nicht anders angegeben. Für Funktion und Lebensdauer der Keilriemen ist folgendes zu beachten:  
**a)** Den Motor mit eingeschalteter Klimaanlage anlassen und nach ca. 15 Minuten der Funktion, die Riemen spannen.  
**b)** Nach 1500 Km. Riemen nach-spannen.  
 Bei Fahrzeugen mit Sicherheitvorrichtung wie AIR BAG oder PROCON-TEN®, muß der Ausbau derselben, nur nach den Anleitungen der Automobilhäuser durchgeführt werden.

**NOTAS:**

El manual de instrucciones ilustra la instalación A.C. y a veces comprende componentes accesorios (ejemplo, minimo acelerado, radiador, ventilador etc.) que se deben ordenar separadamente, como agregado a la instalación base consultando nuestro listino. Todas las indicaciones relativas a la DERECHA y a la IZQUIERDA se refieren al sentido de marcha: IZQUIERDA = lado conductor; DERECHA = lado pasajero. Todos los números presentes en el texto y en las figuras indican componentes abastecidos del equipo de aire acondicionado y se refieren a los kits de la figura 1. Todos los tornillos y los racordes tubos gas tienen que ser bloqueados sin superar los valores máximos de las parejas de cerraje indicados por el cuadro que sigue, si no diversamente especificado. Para la correcta puesta en marcha y fiabilidad de las correas montadas llevar a cabo las operaciones siguientes:  
**a)** Arrancar el motor con equipo aire acondicionado conectado y después de 15 minutos de funcionamiento, volver a tensar las correas.  
**b)** Hay que volver a repetir la misma operación de tensar la correa después de 1500 Kms. a partir de montaje del equipo.  
 En los coches provistos de dispositivos de seguridad tipo AIR BAG o PROCON-TEN® el desmontaje de tales componentes se debe efectuar ateniéndose a las disposiciones de las respectivas casas automovilísticas.

**VALORI MASSIMI COPPIE DI SERRAGGIO PER VITI (in N.m.)**  
**VALEURS MAXIMUM DES COUPLES DE SERRAGE POUR LES VIS (en N.m.)**  
**MAXIMUM VALUES OF THE DRIVING TORQUES FOR SCREWS (in N.m.)**  
**MAXIMUMWERT DER VERSCHRAUBUNGEN FÜR DIE SCHRAUBEN (in N.m.)**  
**VALORES MAXIMOS PAREJAS DE CERRAJE PARA TORNILLOS (en N.m.)**

Filettatura Filetage / Thread Gewinde / Filetadura	Classe dell'acciaio della vite Classe de l'acier de la vis / Screw steel class Stahlklassifizierung der Schrauben / Clase del acero del tornillo			Apertura in chiave (mm) Ouverture en clef (mm) Wrench opening (mm) Schlüsselöffnung (mm) Abertura en llave (mm)
	5.8	8.8	10.9	
M 4(x0.7)	1.8	2.9	4.2	7
M 5(x0.8)	3.4	5.5	7.5	8
M 6(x1)	6.00	10	13	10
M 7(x1)	11	16	21	11
M8(x1.25)	14	22	30	13
M 8x1	15	23	32	13
M10(x1.5)	27	45	61	17
M10 x1,25	31	50	67	17
M10 x1	33	53	71	17
M12 x1.5	51	78	105	19
M12 x1.25	60	94	125	19
M12 x1.75	84.8	119	143	19
M14 x1.5	80	120	165	22
M16 x1.5	120	185	255	24
M18 x1.5	165	265	350	27
M20 x1.5	225	360	490	30
M22 x1.5	295	480	640	32
M24 x2	390	610	805	36

MATERIALE FORNITO / MATERIEL FOURNI / SUPPLIED MATERIAL / GELIEFERTES MATERIAL / MATERIAL ABASTECIDO

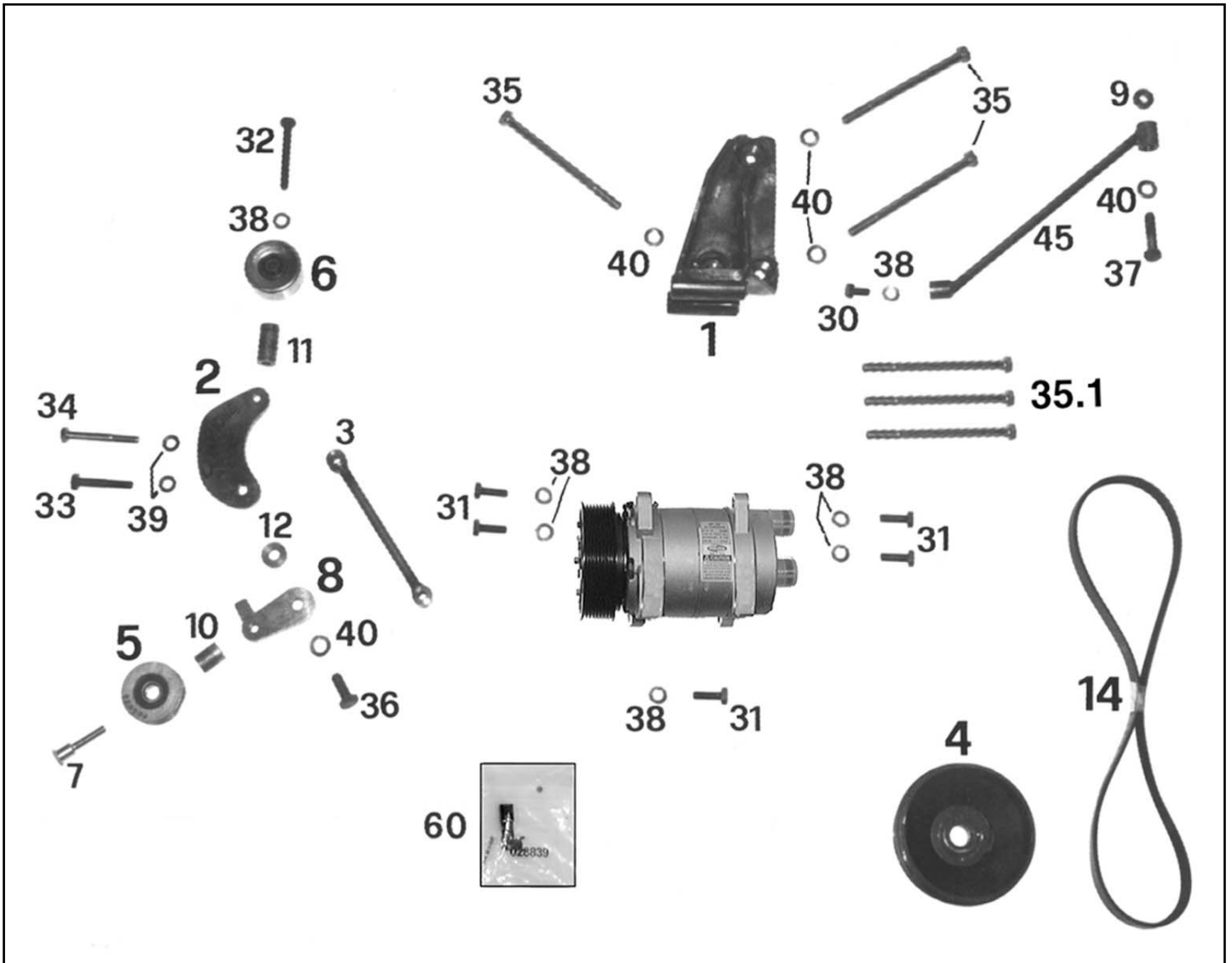

FIG. 1

- I** Vista componenti montaggio compressore.
- F** Vue des composants nécessaires au montage du compresseur.
- GB** View of the components for the compressor assembly.
- D** Ansicht der Einbauteile des Kompressors.
- E** Vista de los componentes para el montaje del compresor.

**ELENCO MATERIALE FORNITO / LISTE DU MATERIEL FOURNI / LIST OF SUPPLIED MATERIALS  
VERZEICHNIS DES GELIEFERTEN MATERIALS / LISTA MATERIAL ABASTECIDO**

Pos.	Descrizione / Description / Beschreibung / Descripción	Codice Kode Código	Q.tà Menge Cant.
1	Piastra supporto compressore / Plaque support compresseur / Compressor support plate / Kompressorträger / Placa soporte compresor	001910/0	1
2	Staffa supporto galoppino / Etrier support galoppin / Idle support bracket / Leitrollen-Haldebügel / Abrazadera soporte directriz	0021042/0	1
3	Staffa tirante / Etrier tirant / Tie rod bracket / Zugbügel / Abrazadera tirante	0021043/0	1
4	Puleggia motore / Poulie moteur / Driving pulley / Motor-Riemenscheibe / Polea motor	003655/0	1
5	Puleggia galoppino / Poulie galoppin / Guide pulley / Leitrollen-Riemenscheibe / Polea tensor de correa	004049/0	1
6	Puleggia galoppino / Poulie galoppin / Guide pulley / Leitrollen-Riemenscheibe / Polea tensor de correa	004052DV	1
7	Perno puleggia galoppino / Pivot de galopin / Guide pulley pin / Leitrollen-Riemenscheibenbolzen / Perno polea tensor de correa	005026ZN	1
8	Eccentrico / Excentrique / Cam / Nocken / Excéntrico	006138/0	1
9	Distanziale / Entretoise / Spacer / Abstandsstück / Separador Ø12xØ26x4	009407ZN	1
10	Distanziale / Entretoise / Spacer / Abstandsstück / Separador Ø10xØ22x28	009447ZN	1
11	Distanziale / Entretoise / Spacer / Abstandsstück / Separador Ø10xØ22x38	009692/0	1
12	Distanziale / Entretoise / Spacer / Abstandsstück / Separador Ø12xØ30x5	009693/0	1
13	Compressore / Compresseur / Compressor / Kompressor / Compresor	014387/0	1
14	Cinghia / Courroie / Belt / Riemen / Correa 5Kx1105	013583/0	1
30	Vite TE / Vis à tête à six pans / Hexagonal head screw / Sechskantschraube / Tornillo cabeza hexagonal M10x20 UNI 5739	—	—
31	Vite TE / Vis à tête à six pans / Hexagonal head screw / Sechskantschraube / Tornillo cabeza hexagonal M10x30 UNI 5739	—	—
32	Vite TE / Vis à tête à six pans / Hexagonal head screw / Sechskantschraube / Tornillo cabeza hexagonal M10x80 UNI 5737	—	—
33	Vite TE / Vis à tête à six pans / Hexagonal head screw / Sechskantschraube / Tornillo cabeza hexagonal M10x1,25x60 UNI 5738	—	—
34	Vite TE / Vis à tête à six pans / Hexagonal head screw / Sechskantschraube / Tornillo cabeza hexagonal M10x1,25x80 UNI 5738	—	—
35	Vite TE / Vis à tête à six pans / Hexagonal head screw / Sechskantschraube / Tornillo cabeza hexagonal M12x1,25x170 UNI 5738	—	—
★35.1	Vite TE / Vis à tête à six pans / Hexagonal head screw / Sechskantschraube / Tornillo cabeza hexagonal M12x1,5x170 UNI 5738	—	—
36	Vite TE / Vis à tête à six pans / Hexagonal head screw / Sechskantschraube / Tornillo cabeza hexagonal M12x1,25x30 UNI 5738	—	—
37	Vite TE / Vis à tête à six pans / Hexagonal head screw / Sechskantschraube / Tornillo cabeza hexagonal M12x1,25x50 UNI 5738	—	—
38	Rondella ondulata / Rondelle ondulée / Corrugated washer / Gewellte U-Scheibe / Arandela ondulada Ø10 DIN 137B	—	—
39	Rondella elastica conica / Rondelle élastique conique / Conical spring washer / Elastische Kegelscheibe / Arandela elástica cónica Ø10	—	2
40	Rondella elastica conica / Rondelle élastique conique / Conical spring washer / Elastische Kegelscheibe / Arandela elástica cónica Ø12	—	5
45	Staffa tirante / Etrier tirant / Tie rod bracket / Zugbügel / Abrazadera tirante	0021044/0	1
60	Cablaggio PACKARD per compressore / Câblage PACKARD pour compresseur / PACKARD wiring for compressor / Kabelstrang PACKARD für Kompressor / Cablaje PACKARD para compresor	028839/0	1
★	Da utilizzare in alternativa alle viti pos. 35 per motori SOFIM / A utiliser à la place des vis pos.35 pour moteur SOFIM / Use in place of the screws, pos. 35 for SOFIM engines / An Stelle der Schrauben Pos. 35 für SOFIM Motoren zu verwenden / A utilizar en alternativa a los tornillos pos. 35 para motores SOFIM		

**MONTAGGIO COMPRESSORE / MONTAGE DU COMPRESSEUR  
COMPRESSOR FITTING  
KOMPRESSOREINBAU / MONTAJE COMPRESOR**

**OPERAZIONI PRELIMINARI / OPERATIONS PRELIMINAIRES  
PRELIMINARY OPERATIONS / VORBEREITUNGSARBEITEN / OPERACIONES PRELIMINARES**

- |   |  |
|---|--|
| <p><b>I</b> – Smontare grembialina protezione motore sotto-scocca.<br/>– Smontare grembialina dei passaruota anteriori.<br/>– Smontare paraurti anteriore.<br/>– Smontare cinghia traino alternatore - pompa acqua.<br/>– Smontare ed eliminare la puleggia motore (part. «A» di fig. 3) conservando il distanziale esistente fra puleggia e mozzo albero motore e la vite centrale di bloccaggio.<br/>– Svuotare l'olio del circuito idraulico del servo-sterzo.<br/>– Smontare la grembialina laterale destra del radiatore (solo per versioni 2.500 Diesel).<br/>– Smontare l'intercooler (solo per versioni 2.500 Turbo Diesel).</p> <p><b>F</b> – Démontez le volet de protection moteur sous la coque.<br/>– Démontez le volet des passe-roues antérieurs.<br/>– Démontez le pare-chocs antérieur.<br/>– Démontez la courroie entraînement alternateur-pompe eau.<br/>– Démontez et éliminer la poulie moteur (part. «A» de la fig. 3), en gardant l'entretoise existante entre la poulie et le moyeu de l'arbre du moteur et la vis centrale de blocage.<br/>– Vider l'huile du circuit hydraulique de la servodirection.<br/>– Démontez le volet latéral droit du radiateur (uniquement pour versions 2.500 Diesel).<br/>– Démontez l'intercooler (uniquement pour versions 2.500 Turbo Diesel).</p> <p><b>GB</b> – Remove the engine protection screen under the body.<br/>– Remove the front wheel well screen.<br/>– Remove the front bumper.<br/>– Remove the alternator-water pump transmission belt.<br/>– Remove and discard the driving pulley (part «A» in Fig. 3) but keep the shim found between the pulley and the engine shaft hub as well as the central securing screw.<br/>– Empty the oil from the hydraulic power steering oil circuit.<br/>– Remove the right radiator screen (only in 2.500 Diesel models).<br/>– Remove the intercooler (only in 2.500 Turbo Diesel models).</p> | <p><b>D</b> – Motorabdeckung unter der Karrosserie ausbauen.<br/>– Vordere Radführungsabdeckung ausbauen.<br/>– Vordere Stoßstange abbauen.<br/>– Drehstromgenerator-Wasserpumpenantriebsriemen ausbauen.<br/>– Motorriemenscheibe (Teil «A» der Abb. 3) ausbauen und ausscheiden. Das zwischen Riemenscheibe und Motorwellennabe zwischengelegte Abstandstück und mittlere Blockierschraube aufbewahren.<br/>– Öl des hydraulischen Kreislaufs der Servolenkung ablaufen lassen.<br/>– Rechte Seitenabdeckung des Kühlers (nur bei Versionen 2.500 Diesel) ausbauen.<br/>– Intercooler ausbauen (nur bei Versionen 2.500 Turbo Diesel).</p> <p><b>E</b> – Desmontar pantalla protección motor bajo-carrocería.<br/>– Desmontar pantalla de los pasaruoda anteriores.<br/>– Desmontar paragolpes anterior.<br/>– Desmontar correa de arrastre alternador-Bomba agua.<br/>– Desmontar y eliminar la polea motor (part. «A» de fig. 3) conservando el distanciador existente entre polea y cubo árbol motor y el tornillo central de bloqueo.<br/>– Vaciar el aceite del circuito hidráulico de la servodirección.<br/>– Desmontar la pantalla lateral derecha del radiador (solo para versiones 2.500 Diesel).<br/>– Desmontar el intercooler (solo para versiones 2.500 Turbo Diesel).</p> |
|---|--|

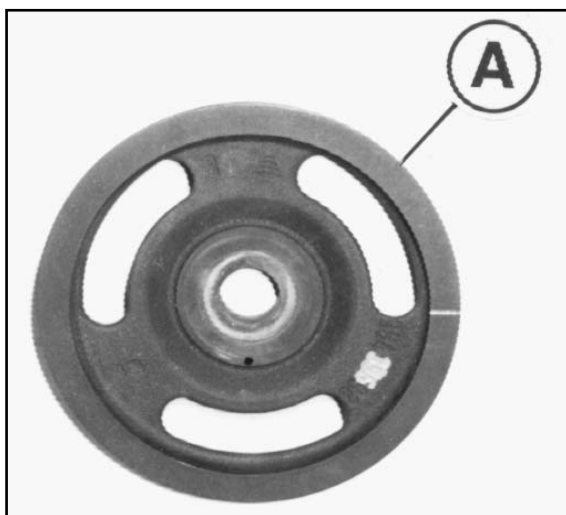

FIG. 3

- |  |
|--|
| <p><b>I</b> Vista della puleggia motore «A» da smontare ed eliminare.</p> <p><b>F</b> Vue de la poulie moteur «A» à démonter et à éliminer.</p> <p><b>GB</b> View of the driving pulley «A» to be removed and discarded.</p> <p><b>D</b> Ansicht der auszubauenden und auszuscheidenden Motorriemenscheibe «A».</p> <p><b>E</b> Vista de la polea motor «A» a desmontar y eliminar</p> |
|--|

FIG. 4

- I** Vista dei punti «a-b-c» (fori originali esistenti sul blocco motore) da utilizzare per il fissaggio della piastra supporto compressore (1). Eliminare la bulloneria esistente (viti visibili in riquadro).
- F** Vue des points «a-b-c» (trous originaux existants sur le bloc moteur) à utiliser pour le passage de la plaque de support du compresseur (1). Eliminer la boulonnerie existante (vis visible sur l'illustration).
- GB** View of points «a-b-c» (original holes found on the engine block). They are to be used to secure the compressor support plate (1). Discard the existing nuts and bolts (screws seen in the detail).
- D** Ansicht der Punkte «a-b-c» (Original-Bohrungen am Motorblock) die für die Befestigung des Kompressorträgers (1) zu verwenden sind. Vorhandenen Schraubensatz ausscheiden (im Ausschnitt sichtbare Schrauben).
- E** Vista de los puntos «a-b-c» (orificios originales existentes en el bloque motor) a utilizar para el ajuste de la placa soporte compresor (1). Eliminar la tornillería existente (tornillos visibles en el recuadro).

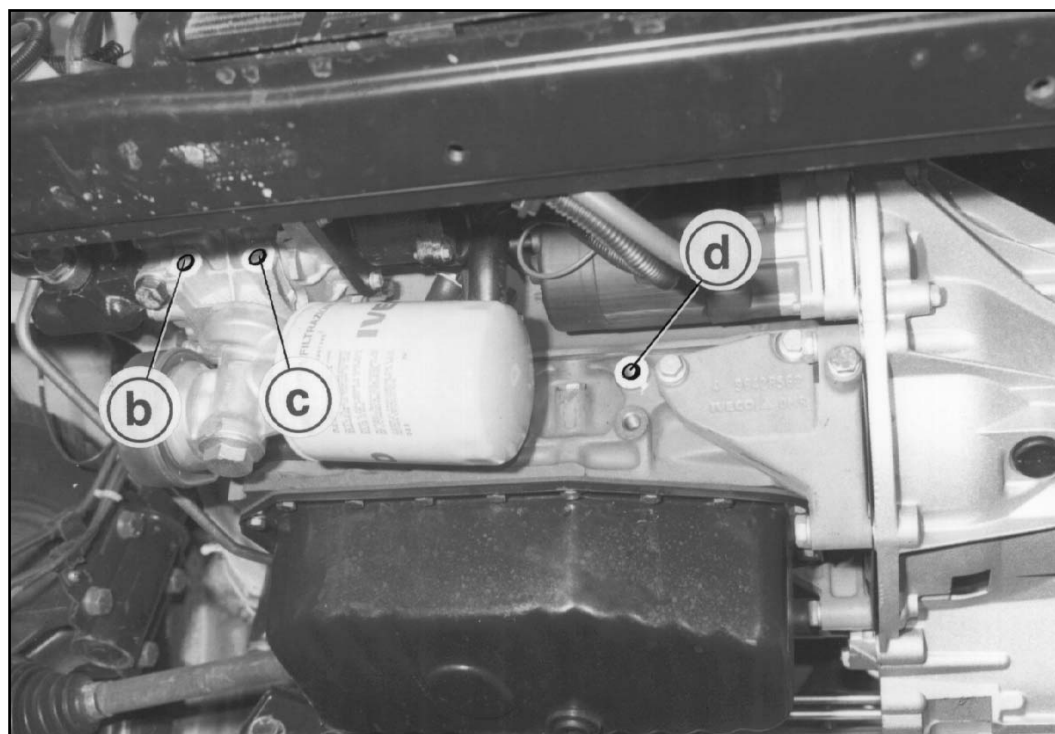
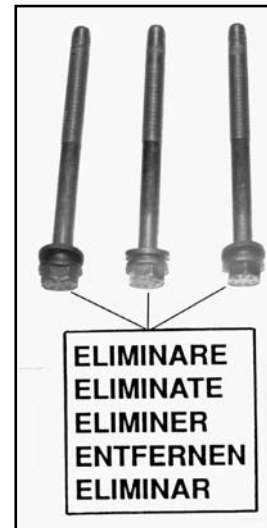

FIG. 5

- I** Vista del foro filettato «d» esistente sul blocco motore, da utilizzare per il fissaggio del tirante (45) fornito. Eliminare eventuale bulloneria esistente.
- F** Vue du trou fileté «d» existant sur le bloc moteur, à utiliser pour le fixage du tirant (45) fourni. Eliminer l'éventuelle boulonnerie existante.
- GB** View of the threaded hole «d» found on the engine block. It is to be used to secure the supplied tie-rod (45). Discard the existing nuts and bolts.
- D** Ansicht der Gewindebohrung «d» am Motorblock, die für die Befestigung der Stütze (45) zu verwenden ist. Eventuell vorhandenen Befestigungsschraubensatz ausscheiden.
- E** Vista del orificio fileteado «d» existente en el bloque motor a utilizar para el ajuste del tirante (45) abastecido. Eliminar eventuale tornillería existente.

FIG. 6

**I** Vista dei fori filettati «e-f» esistenti sul blocco motore, da utilizzare per il fissaggio della staffa di supporto galoppino fornita (2) e del tirante fornito (3). Smontare temporaneamente il raccordo «R» del tubo-olio «T» e la vite di fissaggio al punto «x» di figura (operazione necessaria per permettere l'inserimento della cinghia di trasmissione fornita (vedi figura seguente).

**F** Vue des trous filetés «e-f» existants sur le bloc moteur, à utiliser pour le passage de l'étrier de support galoppin fourni (2) et du tirant fourni (3). Démontez momentanément le raccord «R» du tuyau huile «T» et la vis de fixation au niveau du point «x» de la figure (opération nécessaire pour permettre l'insertion de la courroie de transmission fournie (voir figure suivante).

**GB** View of the threaded holes «e-f» found on the engine block. They are used to secure the support bracket for the supplied idle pulley (2) and the supplied tie-rod (3). Temporarily remove connection «R» for oil pipe «T» and the securing screw found at point «x» in the figure (this operation is required to install the supplied transmission belt (see the following figure).

**D** Ansicht der Gewindebohrungen «e-f» am Motorblock, die für die Befestigung des Leitrollen-Haltebügels zu verwenden ist. Für kurze Zeit Anschluss «R» des Ölschlauchs «T» und Befestigungsschraube im Punkt «x» der Abbildung ausbauen (dieser Arbeitsschritt ist notwendig um den Einbau des Antriebsriemens zu erlauben (siehe folgende Abbildung).

**E** Vista de los orificios fileteados «e-f» existentes en el bloque motor, a utilizar para el ajuste de la abrazadera de soporte directriz abastecida (2) y del tirante abastecido (3). Desmontar temporaneamente el empalme «R» del tubo de aceite «T» y el tornillo de ajuste al punto «x» de la figura (operación necesaria para permitir la inserción de la correa de transmisión abastecida (ver fig. siguiente).

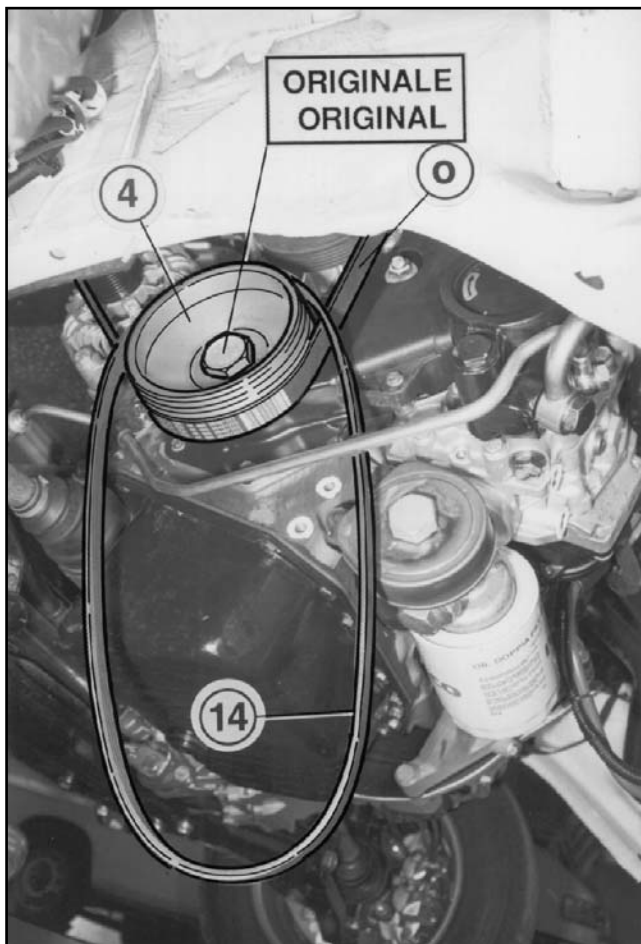
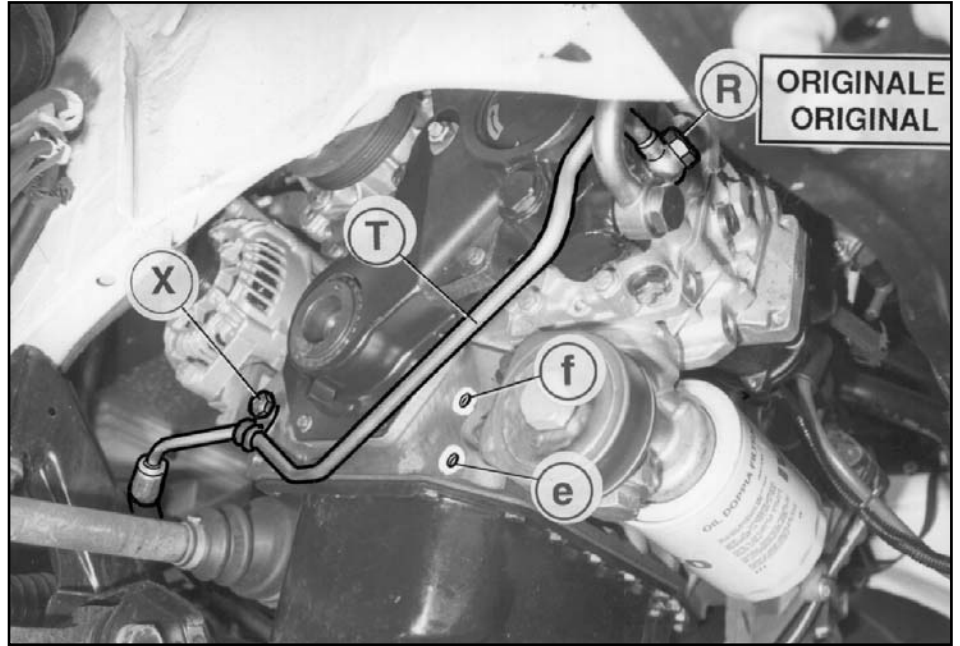

FIG. 7

**I** Montare la puleggia motore fornita «4» in sostituzione della puleggia motore originale eliminata, bloccandola all'albero motore mediante riutilizzo di vite centrale e di distanziale pre-esistenti (interporre il distanziale fra puleggia e mozzo albero-motore). Rimontare la cinghia originale «o» di traino alternatore-pompa acqua e procedere al suo tensionamento. Inserire la cinghia di trasmissione fornita «14» posizionandola sulla puleggia motore «4» come visibile in figura.

**F** Monter la poulie moteur fournie «4» à la place de la poulie moteur originale qui a été éliminée, en la bloquant à l'arbre moteur, en réutilisant la vis centrale et l'entretoise préexistantes (interposer l'entretoise entre la poulie et le moyeu de l'arbre moteur). Remonter la courroie originale «o» d'entraînement alternateur-pompe eau et procéder à sa mise en tension. Insérer la courroie de transmission fournie «14» en la positionnant sur la poulie moteur «4», comme visible sur la figure.

**GB** Mount the supplied driving pulley «4» to replace the original driving pulley which was discarded. Lock it to the drive shaft reusing the central screw and the existing shim (insert the shim between the pulley and the drive shaft hub). Reinstall the original alternator-water pump transmission belt «o» and proceed with tightening. Insert the supplied transmission belt «14» positioning it on the driving pulley «4» as indicated in the figure.

**D** Motorriemensscheibe «4» anstelle der ausgeschiedenen Original-Motorriemensscheibe einbauen und an der Motorwelle mit der mittleren Schraube und dem vorhandenen Abstandstück festziehen (Abstandstück zwischen Riemenscheibe und Motorwellennabe zwischenlegen). Original-Riemen «o» des Drehstromgenerator-Wasserpumpenzugriemens wieder einbauen und spannen. Antriebsriemen «14» einsetzen und an Motorriemensscheibe «4» wie in der Abbildung sichtbar positionieren.

**E** Montar la polea motor abastecida «4» en sustitución de la polea motor original eliminada, bloqueándola al árbol motor mediante reutilización del tornillo central y del distanciador pre-existente (interponer el distancial entre polea y cubo árbol motor). Volver a montar la correa original «o» de arrastre alternador-bomba agua y tensionar. Inserir la correa de transmisión abastecida «14» colocándola en la polea motor «4» como se ve en la figura.



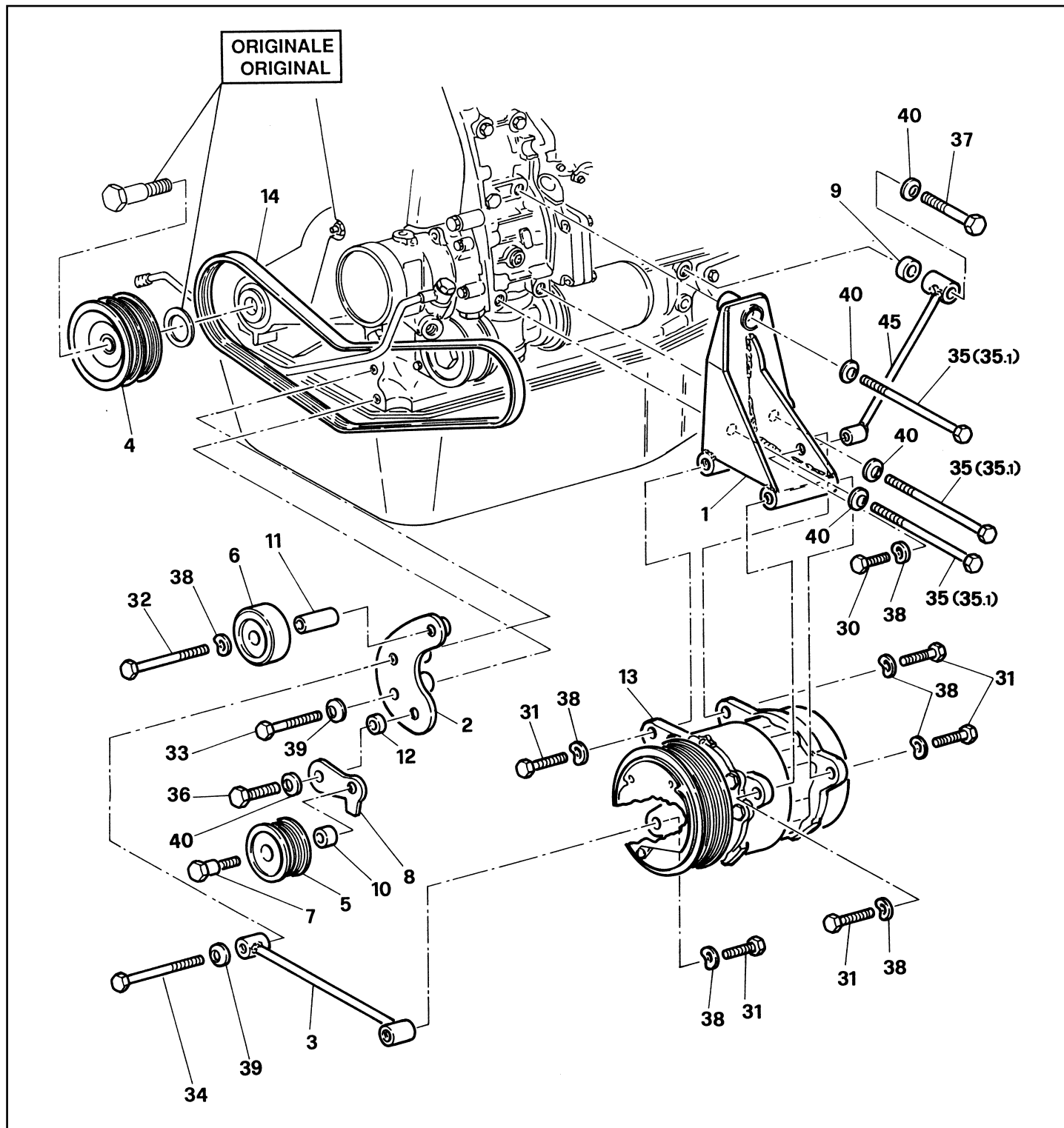

FIG. 8

- I Schema riassuntivo del montaggio compressore con indicazioni della relativa bulloneria di fissaggio (riferimento al kit di fig. 1). Nelle figure che seguono è descritta, in particolare, la sequenza di montaggio da seguire per la corretta installazione dei componenti.
- F Schéma récapitulatif du montage compresseur avec indications de la boulonnerie de fixation correspondante (ref. Kit de la fig. 1). Dans les figures qui suivent est décrite la séquence de montage à effectuer pour l'installation correcte des composants.
- GB Recapitulatory diagram of the compressor assembly and indications of the associated fixing nuts and bolts (ref. Kit of fig. 1). The assembly sequence to be followed for a right components installation is described in detail in the following pictures.
- D Gesamtdarstellungsschema des Kompressor mit Hinweisen des entsprechenden Schraubensatzes für die Befestigung (bezüglich Kit der Abbildung 1). In den folgenden Abbildungen ist im Einzelnen die Reihenfolge des Einbaus für eine korrekte Installation der Bestandteile gezeigt.
- E Esquema recopilativo del montaje compresor con las indicaciones de la relativa tornilleria de fijación (referencia al kit de la fig. 1). Por las figuras que siguen esta descrita, en detalle, la secuencia de montaje a efectuar para la correcta instalación de los componentes.

**VISTA FRONTALE / VUE FRONTALE  
FRONT VIEW / FRONTALANSICHT / VISTA FRONTAL**

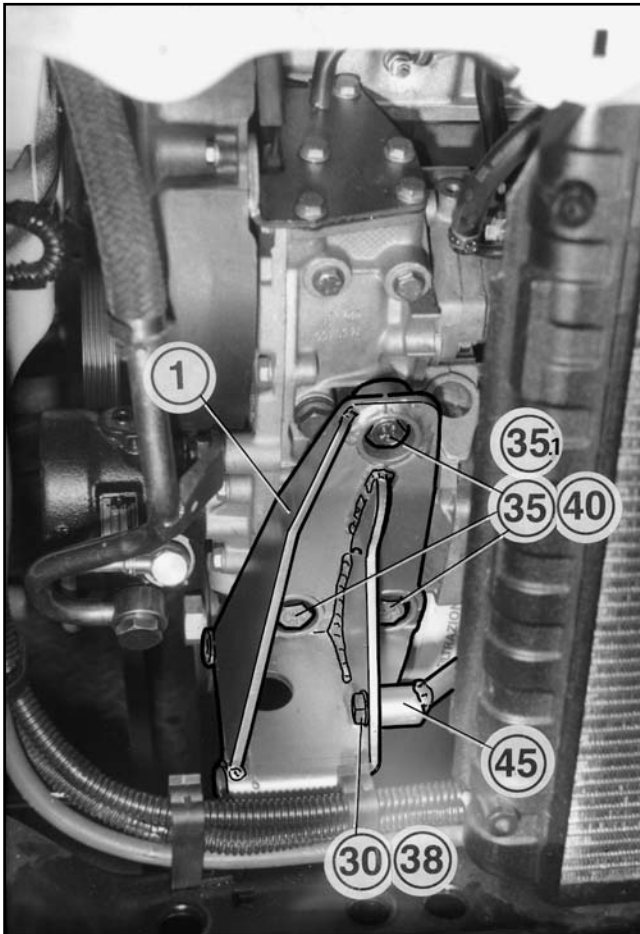

FIG. 9

- I** Montare la piastra supporto compressore «1» fissandola al blocco motore, in corrispondenza dei punti «a-b-c» di fig. 4 mediante viti e rondelle fornite. Montare il tirante «45» fissandolo alla piastra «1» ed al blocco motore (punto «d» di fig. 5) mediante bulloneria fornita (vedi anche figura seguente). Confrontare con schema riassuntivo di fig. 8.
- F** Monter la plaque de support compresseur «1» en la fixant au bloc moteur, en correspondance des points «a-b-c» de la fig. 4, à l'aide de la vis et de la rondelles fournies. Monter le tirant «45» en le fixant à la plaque «1» et au bloc moteur (point «d» de la fig. 5), à l'aide de la boulonnerie fournie (voir également la figure suivante). Comparer avec le schéma récapitulatif de la fig. 8.
- GB** Mount the compressor support plate «1» and secure it to the engine block at points «a-b-c» in Fig. 4. Secure with the screws and washers provided. Install the tie-rod «45» and secure it to plate «1» and to the engine block (at point «d» in Fig. 5). Secure with the nuts and bolts provided (also see the following figure). Also see the diagram in Fig. 8.
- D** Kompressorträger «1» einbauen und am Motorblock in Übereinstimmung der Punkte «a-b-c» der Abb. 4 mit Schraube und U-Scheibe befestigen. Stütze «45» einbauen und an Träger «1» und an Motorblock (Punkt «d» der Abb. 5) mit geliefertem Schraubensatz befestigen (siehe auch folgende Abbildung). Mit Schaltschema der Abb. 8 vergleichen.
- E** Montar la placa soporte compresor «1» fijándola al bloque motor en correspondencia con los puntos «a-b-c» de fig. 4 mediante tornillos y arandelas abastecidas. Montar el tirante «45» fijándolo a la placa «1» y al bloque motor (punto «d» de fig. 5) mediante tornillería abastecida (ver también figura siguiente). Comparar con esquema resumido de fig. 8.

FIG. 10

- I** Vista, da altra angolazione, della piastra «1» e del tirante «45» in posizione.  
**ATTENZIONE:** nelle versioni 2.500 Diesel è necessario interporre il distanziale fornito pos. 9 di figura 1, fra tirante e punto di fissaggio «d» al blocco motore.
- F** Vue, sous une autre perspective, de la plaque «1» et du tirant «45» insérés.  
**ATTENTION:** Sur les versions 2.500 Diesel, il est nécessaire interposer l'entretoise fournie, pos. 9 de la fig. 1, entre le tirant et le point de fixation «d» au bloc moteur.
- GB** View, from another angle, of plate «1» and tie-rod «45» in position.  
**CAUTION:** In the 2.500 Diesel models the supplied shim (pos. 9 in Fig. 1) must be installed between the tie-rod and point «d» for securing to the engine block.
- D** Ansicht des Trägers «1» und der Stütze «45» aus einem anderen Winkel.  
**ACHTUNG:** Bei den Versionen 2.500 Diesel ist es notwendig das gelieferte Abstandsstück Pos. 9 der Abbildung 1 zwischen Stütze und Befestigungspunkte «d» am Motorblock zwischenzulegen.
- E** Vista, desde otro angulo, de la placa «1» y del tirante «45» en posición.  
**ATENCIÓN:** En las versiones 2.500 Diesel es necesario interponer el distanciador abastecido pos. 9 de la figura 1, entre tirante y punto de ajuste «d» al bloque motor.

**VISTA LATERALE SINISTRA / VUE LATÉRALE GAUCHE  
LEFT SIDE VIEW / LINKE SEITENANSICHT / VISTA LATERAL IZQUIERDA**

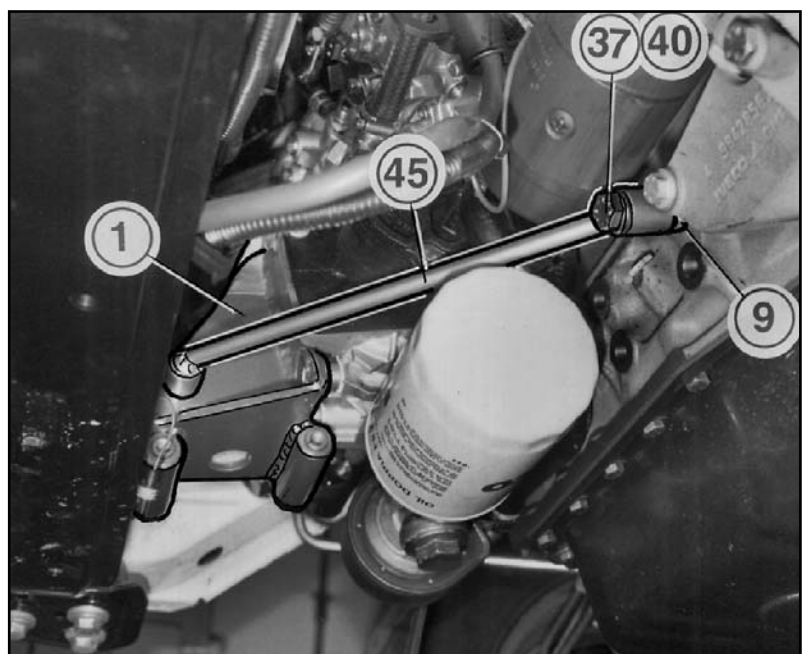

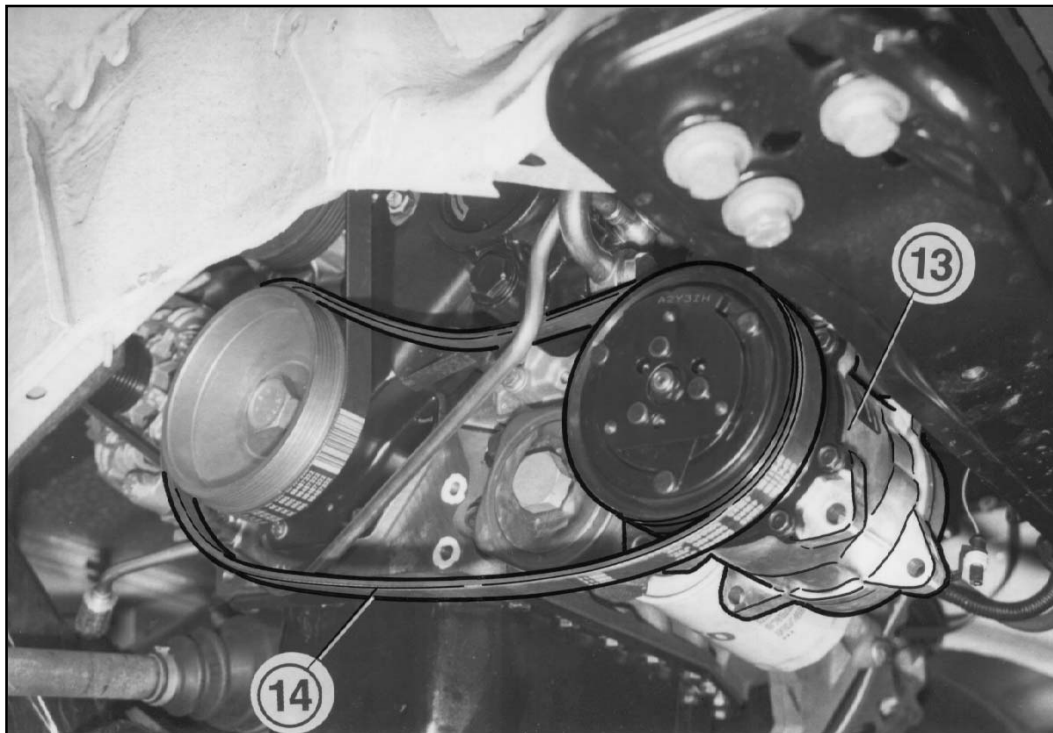

FIG. 11

- I** Fissare il compressore «13» alla piastra «1» mediante bulloneria fornita (confrontare con schema riassuntivo di fig. 8 e con figure seguenti). Raccordare la cinghia di trasmissione fornita «14» al compressore.
- F** Fixer le compresseur «13» à la plaque «1», à l'aide de la boulonnerie fournie (comparer avec le schéma récapitulatif de la fig. 8 et des figures suivantes). Raccorder la courroie de transmission fournie «14» au compresseur.
- GB** Secure the compressor «13» to plate «1» using the nuts and bolts provided (also see the diagram in Fig. 8 and the following figure). Hook up the supplied transmission belt «14» to the compressor.
- D** Kompressor «13» an Träger «1» mit geliefertem Schraubensatz befestigen (mit Schaltschema der Abb. 8 und den folgenden Abbildungen vergleichen). Antriebsriemen «14» an Kompressor anschließen.
- E** Fijar el compresor «13» a la placa «1» mediante tornillería abastecida (comparar con esquema resumido de fig. 8 y con figuras siguientes). Empalmar la correa de transmisión abastecida «14» al compresor.

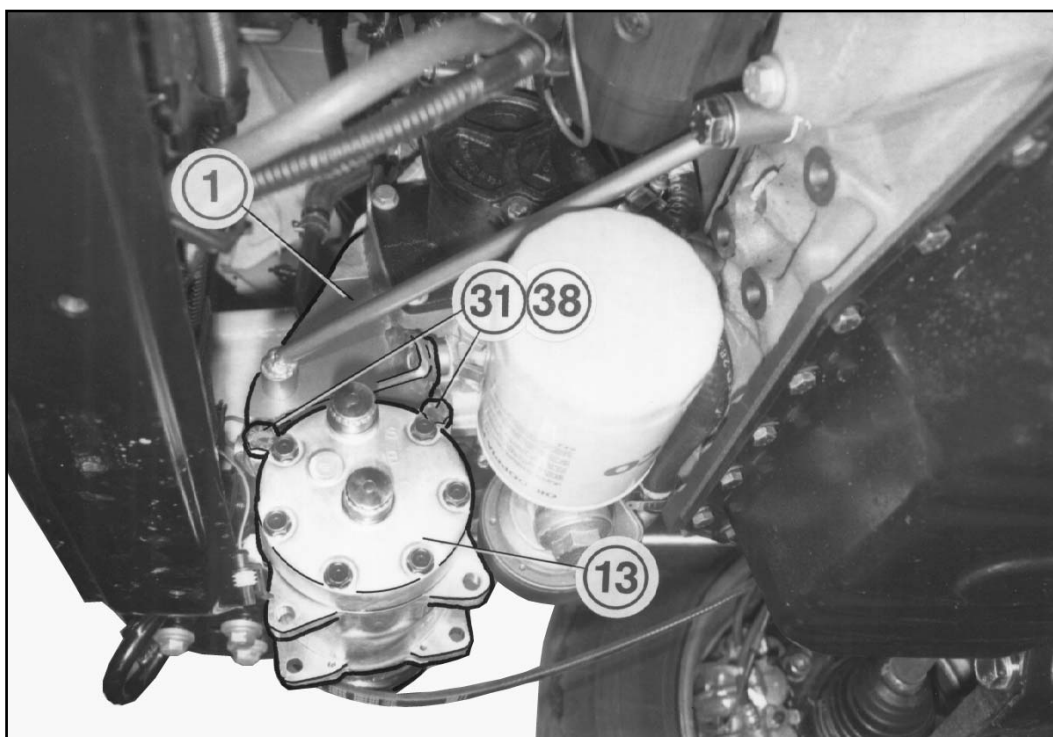

FIG. 12

- I** Vista laterale sinistra del compressore «13» fissato alla piastra di supporto «1» con bulloneria fornita.
- F** Vue latérale gauche du compresseur «13» fixé à la plaque de support «1», à l'aide de la boulonnerie fournie.
- GB** Left side view of the compressor «13» secured to the support plate «1» with the nuts and bolts provided.
- D** Linke Seitenansicht des am Träger «1» mit geliefertem Schraubensatz befestigten Kompressors «13».
- E** Vista lateral izquierda del compresor «13» fijado a la placa de soporte «1» con tornillería abastecida.

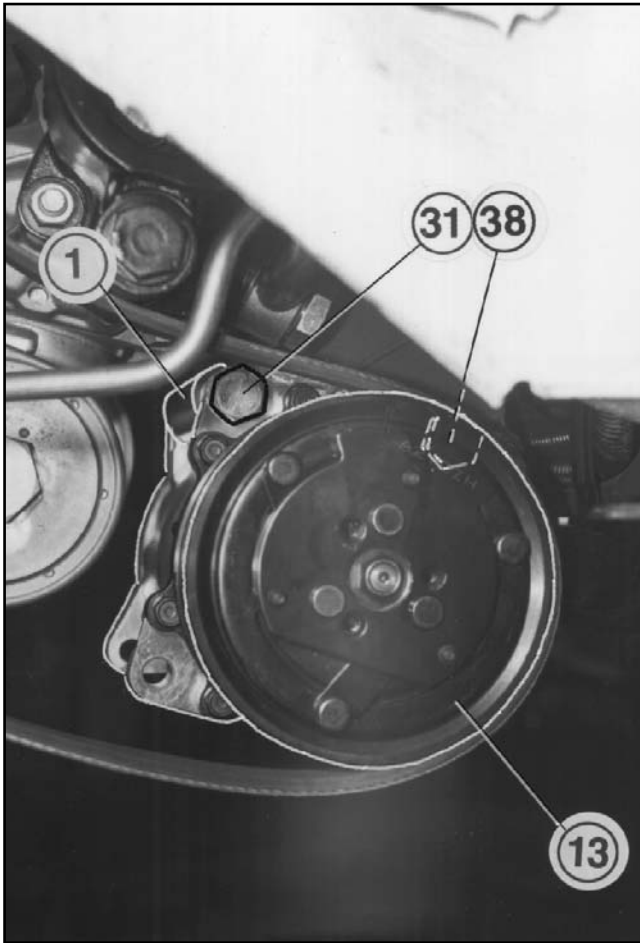
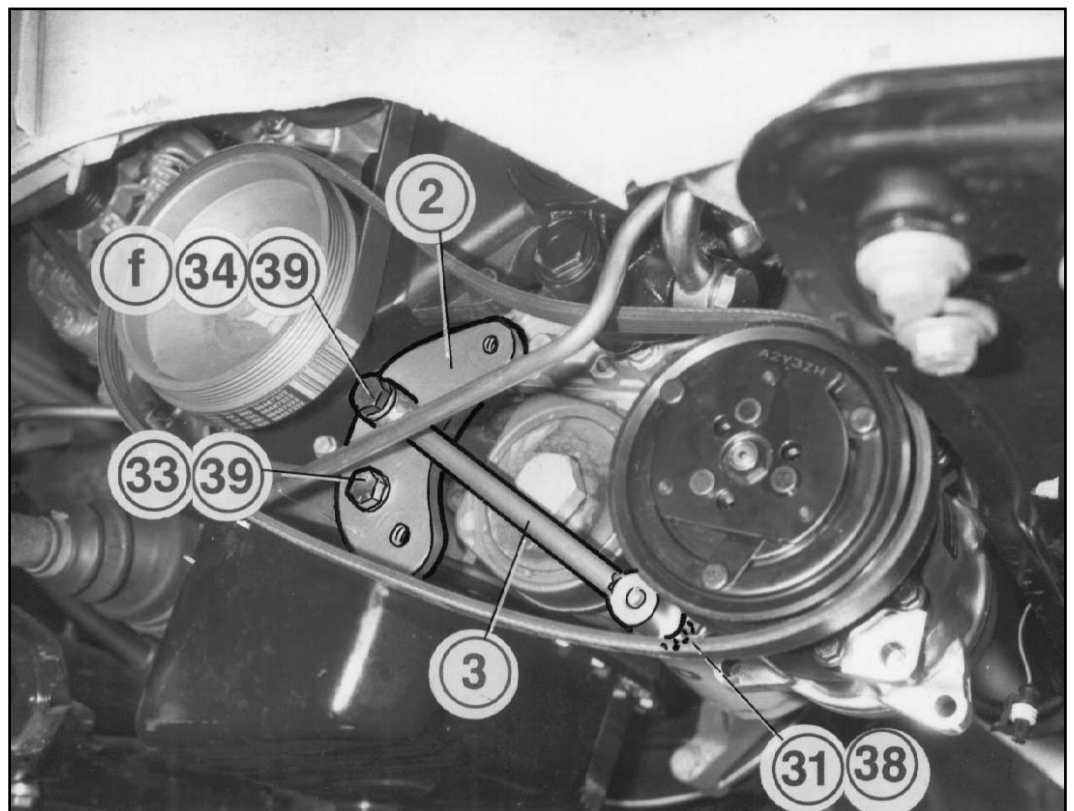

FIG. 13

- I** Vista laterale destra del compressore «13» fissato alla piastra «1» con bulloneria fornita.
- F** Vue latérale droite du compresseur «13» fixé à la plaque «1», à l'aide de la boulonnerie fournie.
- GB** Right side view of the compressor «13» secured to the support plate «1» with the nuts and bolts provided.
- D** Rechte Seitenansicht des am Träger «1» mit geliefertem Schraubensatz befestigten Kompressors «13».
- E** Vista lateral derecha del compresor «13» fijado a la placa «1» con tornillería abastecida.

FIG. 14/15

- I** Fissare la staffa supporto galoppino fornita «2» al blocco motore, in corrispondenza dei fori «e-f» indicati in fig. 6, mediante viti e rondelle fornite. Al punto «f» la staffa va bloccata al motore unitamente al tirante «3». Il tirante «3» va bloccato al compressore, come visibile in figura, mediante viti e rondella fornite.
- Confrontare con schema riassuntivo di fig. 8.



- F** Fixer l'étrier de support galoppin fourni «2» au bloc moteur, en correspondance des trous «e-f» indiqués sur la fig. 6, à l'aide des vis et des rondelles fournies. Au niveau du point «f» l'étrier doit être bloqué au moteur avec le tirant «3». Le tirant «3» doit être bloqué au compresseur, comme visible sur la figure, à l'aide de la vis et de la rondelle fournies.  
Comparer avec le schéma récapitulatif de la fig. 8.
- GB** Secure the supplied idle pulley support bracket «2» to the engine block at points «e-f» in Fig. 6. Secure with the screws and washers provided. At point «f» the bracket is locked to the engine along with tie-rod «3». Tie-rod «3» is locked to the compressor, see in the figure, with the screw and washer provided.  
See diagram in Fig. 8.
- D** Leitrollen-Haltebügel «2» an Motorblock in Übereinstimmung der Bohrungen «e-f» siehe Abb. 6, mit gelieferten Schrauben und U-Scheiben befestigen. Im Punkt «f» ist der Halter an den Motor zusammen mit der Stütze «3» festzuziehen. Stütze «3» ist am Kompressor wie in der Abbildung gezeigt mit gelieferter Schraube und U-Scheibe zu befestigen.  
Mit dem Schaltschema der Abb. 8 vergleichen.
- E** Fijar la abrazadera soporte directriz abastecida «2» al bloque motor, en correspondencia con los orificios «e -f» indicados en fig. 6, mediante tornillos y arandelas abastecidas. En el punto «f» la abrazadera se bloquea al motor junto al tirante «3». El tirante «3» va bloqueado al compresor, como se ve en la figura, mediante tornillos y arandelas abastecidas.  
Comparar con esquema resumido de fig. 8.

FIG. 16

- I** Assemblare, a banco, la puleggia tendicinghia fornita «5» all'eccentrico «8», fissandola con perno «7». Interporre, fra puleggia ed eccentrico, il distanziale fornito «10» (altezza Ø28 mm).
- F** Assembler sur banc la poulie de mise en tension courroie fournie «5» à l'excentrique «8», en la fixant avec le pivot «7». Interposer l'entretoise fournie «10» (Ø28 mm de hauteur) entre la poulie et l'excentrique.
- GB** At the bench assemble the supplied belt tightening pulley «5» with the eccentric «8» and secure with pin «7». Insert the supplied shim «10» (height Ø28 mm) between the pulley and the eccentric.
- D** Auf der Werkbank die Spann-Riemenscheibe «5» an Nocken «8» voreinbauen, indem man diesen mit Bolzen «7» befestigt. Zwischen Riemenscheibe und Nocken, Abstandstück «10» zwischenlegen (Höhe Ø28 mm).
- E** Ensamblar, en mesa de trabajo, la polea tensora de correa abastecida «5» a la excéntrica «8», fijándola con perno «7». Interponer, entre polea y excéntrica, el distanciador abastecido «10» (altura Ø28 mm).

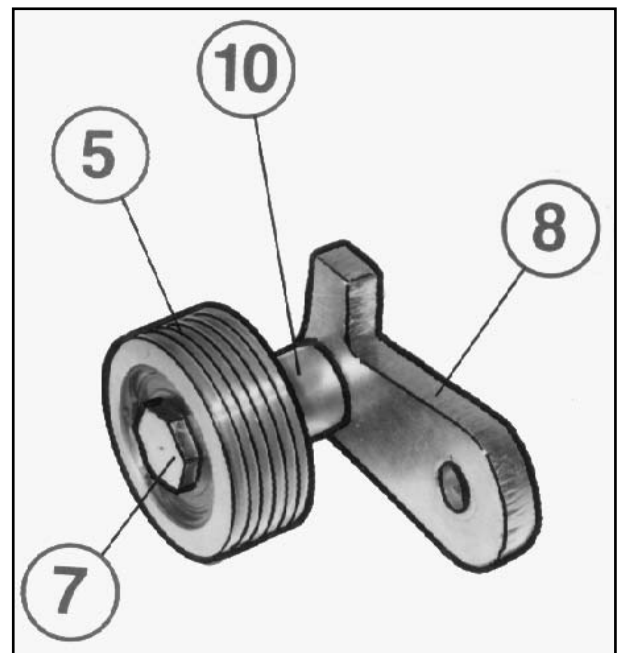

FIG. 17

- I** Fissare la puleggia tendicinghia fornita «6» alla staffa «2», su foro predisposto, mediante vite «32-38» ed interponendo fra staffa e puleggia il distanziale pos. 11 di fig. 1. Fissare l'eccentrico «8» alla staffa «2» mediante vite e rondella «36-40» ed interponendo il distanziale pos. 12 di fig. 1 fra puleggia e staffa.

**Confrontare con schema riassuntivo di fig. 8 e figura seguente.**

Raccordare la cinghia di trasmissione «14», già posizionata sul compressore, alle pulegge tendi-cinghia «5-6», come visibile in figura. Tendere la cinghia, agendo sull'appendice «h» predisposta sull'eccentrico «8» e bloccare.

- F** Fixer la poulie de mise en tension courroie fournie «6» à l'étrier «2» sur le trou prédéfini, à l'aide de la vis «32-38», tout en interposant l'entretoise pos. 11 de la fig. 1 entre l'étrier et la poulie. Fixer l'excentrique «8» à l'étrier «2», à l'aide de la vis et de la rondelle «36-40», tout en interposant l'entretoise pos. 12 de la fig. 1 entre la poulie et l'étrier.

**Comparer avec le schéma récapitulatif de la fig. 8 et de la figure suivante.**

Raccorder la courroie de transmission «14», déjà positionnée sur le compresseur, au niveau des poulies de mise en tension courroie «5-6», comme visible sur la figure. Tendre la courroie, en agissant sur le relief «h» prédéfini sur l'excentrique «8» et bloquer.

- GB** Secure the supplied belt tightening pulley «6» to bracket «2» on the prepared hole. Use screw «32-38» and insert the shim (pos. 11 in Fig. 1) between the bracket and the pulley. Secure the eccentric «8» to bracket «2» using the screw and washer «36-40» and insert the shim (pos. 12 in Fig. 1) between the pulley and the bracket.

**See diagram in Fig. 8 and the following figure.**

Connect the transmission belt «14», previously positioned on the compressor, to the belt tightening pulleys «5-6» as indicated in the figure. Stretch the belt using lip «h» found on the eccentric «8» and lock in place.

- D** Spann-Riemenscheibe «6» an Halter «2» an vorhandenen Bohrungen mit Schrauben «32-38» und Zwischenlegung des Abstandstücks Pos. 11 der Abbildung 1 zwischen Halter und Riemenscheibe befestigen. Nocke «8» an Halter «2» mit Schraube und U-Scheibe «36-40» und Zwischenlegung des Abstandstücks Pos. 12 der Abb. 1 zwischen Riemenscheibe und Halter befestigen.

**Mit Schaltschema der Abb 8 und der folgenden Abbildung vergleichen.**

Schon positionierten Antriebsriemen «14» an Kompressor und Spann-Riemenscheibe «5-6» wie in der Abbildung sichtbar anschließen. Riemen am Vorsprung «h» auf der Nocke «8» spannen und festziehen.

- E** Fijar la polea tensora de correa abastecida «6» a la abrazadera «2», en orificio predispuesto, mediante tornillo «32-38» e interponiendo entre abrazadera y polea el distancial pos. 11 de fig. 1. Fijar la excéntrica «8» a la abrazadera «2» mediante tornillo y arandela «36-40» e interponiendo el distancial pos. 12 de fig. 1 entre polea y abrazadera.

**Confrontar con esquema resumido de fig. 8 y figura siguiente.**

Empalmar la correa de transmisión «14», ya colocada en el compresor, a las poleas tensoras de correas «5-6», como se ve en la figura. Tender la correa, actuando en el apéndice «h» predispuesto en la excéntrica «8» y bloquear.

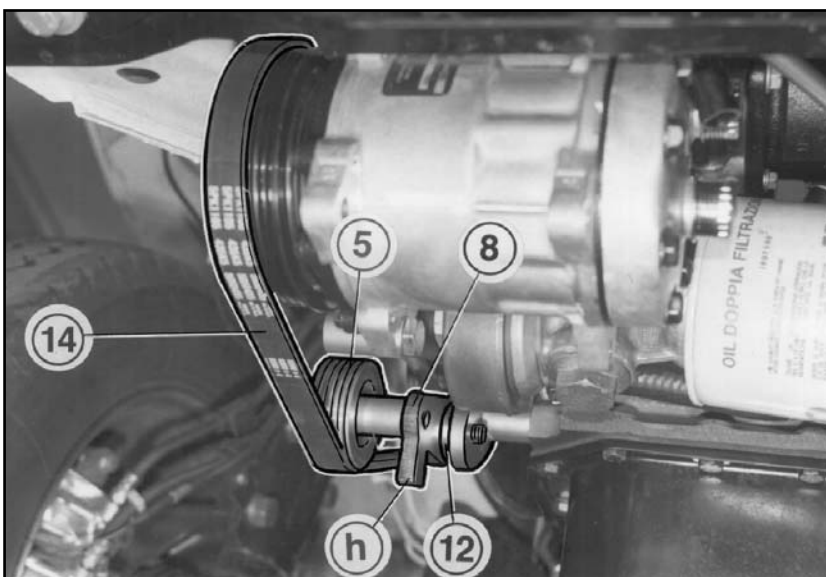
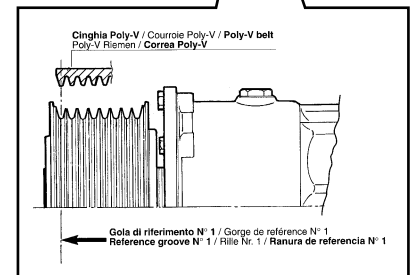
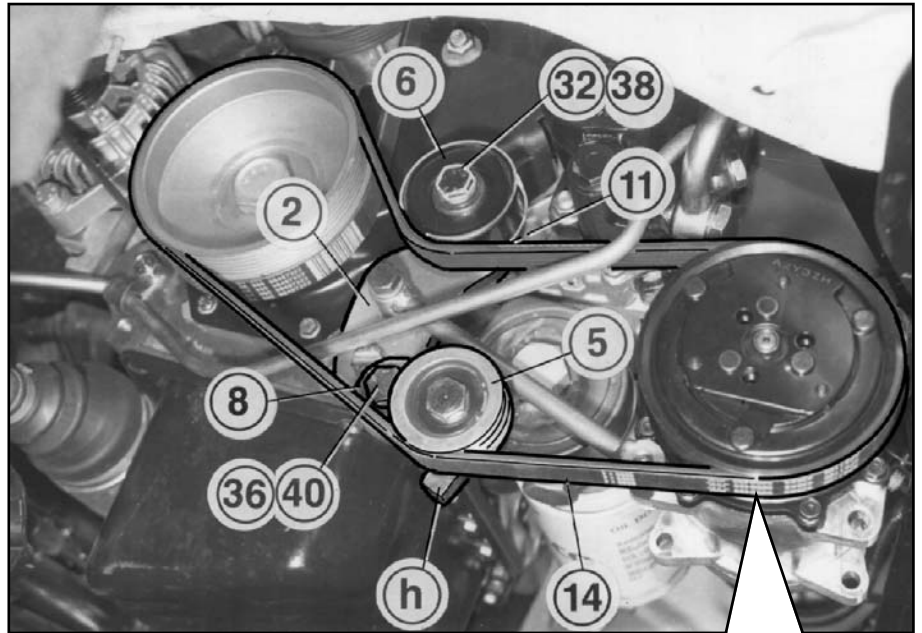

FIG. 17.1

- I** Vista, frontale, della cinghia «14», della puleggia «5» e dell'eccentrico «8» con relativa appendice «h», in posizione, a montaggio ultimato.
- F** Vue frontale de la courroie «14», de la poulie «5» et de l'excentrique «8» avec le relatif relief «h», en position, à la fin du montage.
- GB** Front view of belt «14», pulley «5» and eccentric «8» with lip «h» in position once fitting has been completed.
- D** Frontalansicht nach erfolgtem Einbau des Riemens «14», der Riemenscheibe «5» und der Nocke «8» mit entsprechendem Vorsprung «h» in Position.
- E** Vista, frontal, de la correa «14», de la polea «5» y de la excéntrica «8» con relativo apéndice «h», en posición, después de efectuado el montaje.

**(I)**  
DELPHI ITALIA mira ad un costante miglioramento dei propri prodotti. La Casa si riserva il diritto di apportare in qualunque momento e senza preavviso modifiche ai modelli e ai componenti descritti in questa pubblicazione per ragioni di natura tecnica o commerciale. Per ulteriori informazioni rivolgersi al servizio assistenza DELPHI.

**(F)**  
DELPHI ITALIA vise à une amélioration constante des ces produits. La maison se réserve le droit d'apporter, à tout moment et sans préavis, des modifications aux modèles et aux composants décrits dans cette publication pour des raisons d'ordre technique ou commerciale. Pour d'ultérieures informations s'adresser au service d'assistance DELPHI.

**(GB)**  
DELPHI ITALIA focuses on constant upgrading of its products. The Manufacturer reserves the right to modify the models and components described in the present publication at any time for technical or commercial reasons and without prior notice. For further information, contact DELPHI technical services.

**(D)**  
DELPHI ITALIA ist stets bestrebt die eigenen Produkte zu verbessern. Die Herstellerfirma behält sich das Recht vor, aus technischen oder Verkaufsgründen, zu jeder Zeit und ohne vorherige Ankündigung, Abänderungen an den Modellen und den in dieser Veröffentlichung beschriebenen Einbauteile vorzunehmen. Für weitere Informationen bitten wir Sie, sich an unseren DELPHI Kundendienst zu wenden.

**(E)**  
DELPHI ITALIA aspira a un constante mejoramiento de su producción. La Fábrica se reserva el derecho de aportar en cualquier momento y sin preaviso modificaciones a los modelos y los componentes descritos en esta publicación por razones técnicas o comerciales. Para ulteriores informaciones dirigirse al servicio asistencia DELPHI.

VENDITA E SERVIZIO  
VENTE ET SERVICE

VERKAUF UND SERVICE  
SALE AND SERVICE

**DELPHI ITALIA AUTOMOTIVE SYSTEMS S.r.l.**  
**“Stabilimento Molinella”**

Via Nobili, 2 - 40062 Molinella (Bologna) - Italy  
Telefono (0039) 051.6906111  
Fax (0039) 051.6906287

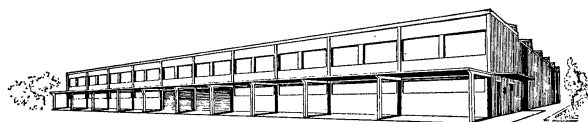

MOD. SCHFI338

XII/05  
(2005)

Questa pubblicazione è stata curata da DELPHI ITALIA-Diavia  
Ufficio Fitting Instructions - Stabilimento Molinella

This publication has been edited by DELPHI ITALIA-Diavia  
Fitting Instruction Office - Factory Molinella