

DV 4000

Slovenčina

Čeština



Užívateľský manuál
Užívateľský manuál



Obsah

1. Informácie o inštalácii	4
2. Schéma zapojenia	5
3. Používanie funkcií	7
4. Používanie Menu	10
5. Používanie Rádia	12
6. Používanie Bluetooth	15
7. Používanie Diaľkového ovládača	16
8. Montáž	21
9. Technické špecifikácie	23

Podakovanie

Ďakujeme Vám za zakúpenie nášho digitálneho multimedialneho prehrávača. Aby ste mohli správnym spôsobom využívať všetky jeho funkcie, prečítajte si najskôr tento užívateľský manuál. Odložte si ho tak, aby ste ho mali v prípade potreby vždy k dispozícii.



Výstraha

Povrch používaných diskov udržiavajte vždy čistý. V prípade znečistenia prachom ihneď utrite povrch disku. Zaprášené disky do prístroja nekladajte. Pred ich použitím ich dôkladne očistite mäkkou čistou handričkou. V opačnom prípade sa pri znečistenom disku môže vyskytnúť spomalené prehrávanie alebo sa môžu vyskytnúť problémy s načítaním obsahu disku po jeho vložení do prístroja. Nedajú sa vylúčiť ani problémy pri vkladaní alebo vyberaní takéhoto disku z prístroja. Ak sa disk z prístroja vybrať nedá, kontaktujte odborný servis a požiadajte o rozobratie a vyčistenie prístroja od prachu.

Informácie o inštalácii

Upozornenie pre užívateľa

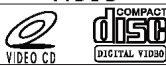
Tento systém dokáže používať nasledovné typy diskov:

Typ	Označenie	Obsah	Veľkosť
DVD		Zvuk a obrázky	12/ 8cm
VCD		Zvuk a obrázky	12/ 8cm
MP3	MP3	Zvuk	12/ 8cm
MP4	MP3	Zvuk a obrázky	12/ 8cm
CD		Zvuk	12/ 8cm
USB		DVD, VCD, MP3, MP4 a CD	
SD	SD	DVD, VCD, MP3, MP4 a CD	

POZN.: 1) Prístroj je kompatibilný s DVD a VCD 1.0/2.0/3.0 a DVCD,CD-RW diskmi a PICTURE SD kartami.
2) Pri používaní DVD/VCD/MP3/CD diskov prístroj automaticky identifikuje používaný typ média a zobrazí príslušné značky. Ak zobrazí symbol „“ to znamená, že príslušná funkcia nie je v zvolenom režime k dispozícii a preto si vyberte niektorú z iných funkcií. Pre podrobné informácie si pozrite príslušné pokyny.

Nesnažte sa vykonávať žiadne úpravy prístroja. Môžete si spôsobiť úraz.

Ak máte na prístroji vykonať operáciu, ktorá by odvieďla Vašu pozornosť od riadenia vozidla, zastavte vozidlo a vykonajte ju pri stojacom vozidle.

Prístroj nepoužívajte pri extrémnych teplotách. Teplota vo vozidle pred zapnutím prístroja nesmie prekročiť hodnoty od -20°C do $+60^{\circ}\text{C}$.

Pre ideálny zážitok z prehrávania pri manipulácii s diskami dodržiavajte nasledujúce pravidlá:



Disk držte iba na okrajoch, aby ostal čistý a nedotýkajte sa jeho povrchu.



Nedotýkajte sa povrchu diskov ak máte ruky znečistené zvyškom lepidla alebo atramentu.



Nepoužívajte CD s nalepenými štítkami alebo nálepkami na povrchu, ktoré sa môžu odlepiť a zanechávať lepkavé miesta, na ktoré sa neskôr prichytia nečistoty. (Pozri obrázok).



Povrch diskov čistite špeciálnou handričkou určenou na čistenie diskov. Povrch čistite smerom od stredu disku k jeho okraju. (Pozri obrázok).

Schéma zapojenia

Sprievodca optimálnym audio zapojením

2.

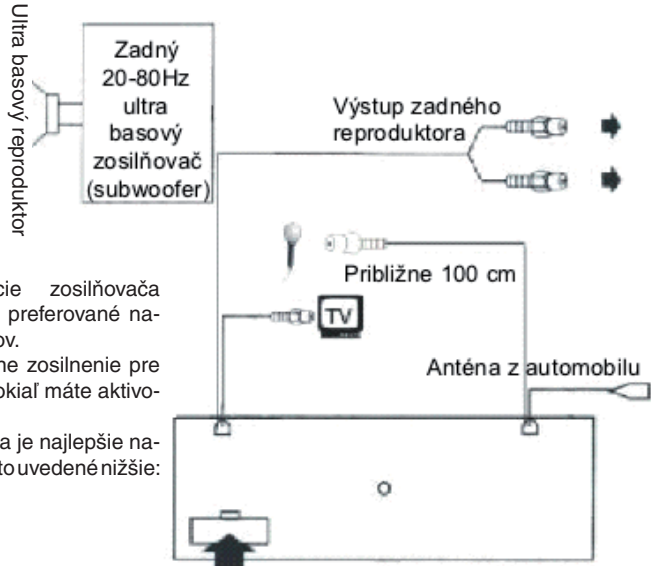

- Pozn.: 1. Nastavením frekvencie zosilňovača Na 20-80Hz aktivujete preferované nastavenie basových tónov.
2. Nepoužívajte maximálne zosilnenie pre predné reproduktory pokiaľ máte aktivovaný subwoofer
3. Po inštalácii subwoofera je najlepšie nastaviť systém tak, ako je to uvedené nižšie:
- 1) LOUD zapnuté
 - 2) BAS 3-5dB
 - 3) TRE 5-7dB

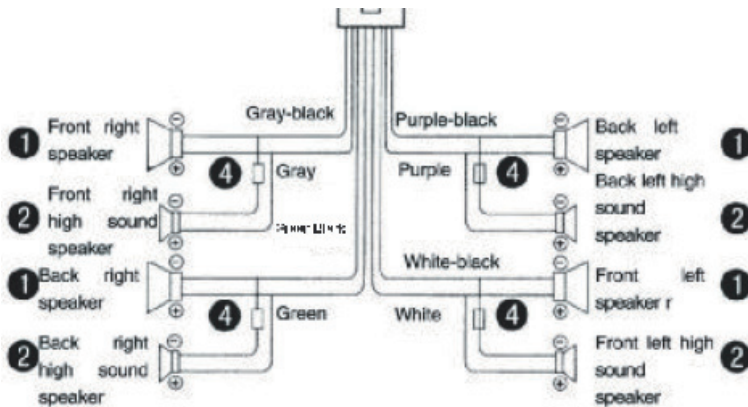

Používanie funkcií



1. Power on/off
2. Výber kanálu / Výber hudby / Fast forward / Rewind
3. Hlasitosť
4. SET
5. Vloženie / vybranie disku
6. Nastavenie uhla displeja
7. Výber z pamäte predvolieb
8. Výber režimu
9. Rozhlasové pásmo
10. Tlačidlo uvoľnenia predného panelu
11. Tlačidlo funkcie Reset
12. Prijímač signálu diaľkového ovládača
13. USB slot

① Power on/off

Stlačte tlačidlo PWR na zapnutie prehrávača. V bežnom prevádzkovom režime stlačte tlačidlo PWR opäť pre vypnutie systému.

Poznámka: Ak je hlasitosť systému nastavená na počiatočnú úroveň po reštartovaní prehrávača sa úroveň hlasitosti vráti do počiatočnej úrovne. Ak je úroveň hlasitosti nižšia, ako je počiatočné nastavenie, potom úroveň hlasitosti ostane na Vami nastavenej úrovni.

② Výber kanálu / Výber hudby / Fast forward / Rewind

V režime rádia stlačte pre manuálny výber kanálu tlačidlo ◀◀ alebo ▶▶. Podržaním niektorého z tlačidiel dlhšie ako 3 sekundy prístroj aktivuje automatické vyhľadávanie rozhlasových kanálov smerom dopredu alebo dozadu.

V režime DVD/VCD/CD/MP3 stlačte pre výber svojej obľúbenej hudby tlačidlo ◀◀ alebo ▶▶. Podržaním niektorého z tlačidiel dlhšie ako 3 sekundy prístroja aktivuje rýchly posun dopredu alebo dozadu. Ak dosiahnete na požadovanú stopu uvoľnite tlačidlo. V režime TV stlačte tlačidlo ◀◀ alebo ▶▶ pre výber obľúbeného TV kanála.

Používanie funkcií

③ Ovládač nastavenia hlasitosti

Otáčaním tohto ovládača v smere hodinových ručičiek zvýšite hlasitosť prístroja. Otáčaním ovládača v protismere hodinových ručičiek sa hlasitosť prístroja zníži.

④ SET nastavenia

Opakovaným stlačením tlačidla SET si vyberte požadovaný režim práce prístroja:



Po výbere požadovaného režimu môžete vykonať jemné úpravy aktuálneho nastavenia pomocou otočného ovládača VOL. Ak v priebehu 5 sekúnd nevykonáte pomocou ovládača VOL žiadne úpravy, prístroj sa vráti do aktuálnych nastavení. Ak aktivujete funkciu P-EQ, mini počítač prístroja automaticky vypne funkciu BASS. Po stlačení tlačidla SEL TFT obrazovka zobrazí nasledujúce.

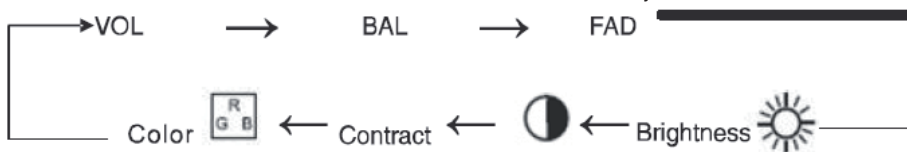

⑤ Vloženie / vybranie disku

Ak si želáte vybrať vložený disk z prístroja, stlačte tlačidlo ▲. Po vybratí disku sa prístroj automaticky prepne do režimu rádia.

Poznámka: Ak používate tento systém, používajte iba originálne disky. Používaním diskov nevyhovujúcej kvality môžete spôsobiť poškodenie laserového snímača prístroja. Môže dôjsť k zablokovaniu prístroja. V takomto prípade stlačte najskôr tlačidlo MOD na zmenu režimu práce na rádio. Po stlačení a podržaní tlačidla ▲ na dobu 3 sekúnd prístroj vysunie vložený disk (ak je priebeh vysúvania disku prerušený z akéhokoľvek dôvodu, zopakujte uvedený postup ešte raz).

⑥ Nastavenie uhla displeja

Ak si želáte nastaviť uhol naklonenia displeja stlačte tlačidlo ◆ čím upravíte jeho polohu o malú vzdialenosť. Tento prehrávač je vybavený mechanizmom, ktorý umožňuje upraviť polohu naklonenia displeja v 4 polohách.

Ak sa displej prehrávača dostane do najnižšej polohy stlačte ◆ opäť a poloha displeja sa upraví opačným smerom do najvyššej polohy.

⑦ Výber z pamäte predvolieb

V režime rádia stlačte tlačidlo ▼ alebo ▲ pre výber z kanálov 1 až 6 uložených v pamäti predvolieb pre vlnové rozsahy FM1 – FM3. Výber kanálov prebieha podľa použitého tlačidla smerom dopredu alebo dozadu.

Používanie funkcií

⑧ Zmena režimu

Opakovaným stlačením tlačidla MOD získate možnosť výberu z nasledujúcich prevádzkových režimov prístroja:



⑨ Rozhlasové pásmo

Opakovaným stlačením tlačidla BND získate možnosť výberu rôznych rozhlasových pásiem:



⑩ Tlačidlo uvoľnenia predného panelu

- Pred stlačením tlačidla uvoľnenia predného panela vypnite prístroj.
- Po zložení predného panelu z prístroja použite na jeho uloženie ochranný kryt. Panel uložte tak, aby smeroval čelnou stranou smerom hore.

⑪ Tlačidlo funkcie Reset

- Ak používate systém po prvý raz, alebo ste menili autobatériu, potom použite vhodný zahrotený predmet na stlačenie tlačidla RES, čím obnovíte základné nastavenia prístroja.
- V prípade abnormálneho fungovania prístroja z dôvodu jeho nesprávneho používania stlačte tlačidlo RES pre obnovenie základných nastavení prístroja.

Poznámka: Po použití funkcie Reset dôjde v prístroji k vymazaniu pamäte predvolieb uložených rozhlasových staníc ako aj údajov o čase.

⑫ Prijímač signálu diaľkového ovládača

Toto prijímač infračerveného signálu vysielaného z diaľkového ovládača kartového typu.

⑬ USB slot

Ak je do USB slotu na prednom paneli prístroja vložené USB zariadenie, prístroj môže prehrávať súbory ako sú napr. fotografie, MP3 a MP4, VCD a podobné, ktoré sú uložené na pripojenom USB zariadení.

Používanie Menu

- ① Vstup do hlavného menu pre prehrávanie DVD
- ② Vstup do hlavného menu pre počúvanie rádia – Reception (príjem)
- ③ Vstup do hlavného menu pre Bluetooth
- ④ Vstup do hlavného menu pre sledovanie TV
- ⑤ Vstup do funkcie pripojenia vonkajšieho signálu - AUX
- ⑥ Vstup do funkcie pre nastavenia - Setup

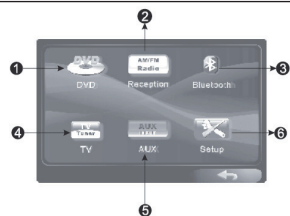

- ① Po vložení disku do prístroja sa dotknite tlačidla ① DVD pre otvorenie hlavného menu pre prehrávanie DVD. Ak sa dotknete tlačidla pre ① DVD a v prístroji nie je vložený žiadny disk, prístroj na tento pokyn nereaguje.
- ② Pre vstup do menu pre počúvanie rádia sa dotknite tlačidla ② Reception.
- ③ Pre vstup do menu pre používanie funkcie Bluetooth sa dotknite tlačidla ③ Bluetooth.
- ④ Pre vstup do menu pre sledovanie TV sa dotknite tlačidla ④ TV.
- ⑤ Pre vstup do menu pre pripojenie vonkajšieho signálu (audio alebo video) sa dotknite tlačidla AUX.
- ⑥ Pre vstup do menu pre úpravu nastavení prístroja sa dotknite tlačidla ⑥ Setup.

- ① Nastavenie vzhľadu
- ② Vstup do hlavného menu pre ekvalizér - EQ
- ③ Nastavenie hlasu
- ④ Nastavenie času zobrazovanému na displeji - DSP
- ⑤ Návrat do rozhrania pre ovládania rádia
- ⑥ Návrat do hlavného menu



- ① Dotknite sa tlačidla ① (Appearance) pre úpravu nastavení pre: jas, kontrast a farebnú sýtosť.

- ② Dotknite sa tlačidla ② EQ pre vstup do funkcie výberu hudobného režimu ① NORMAL ② ROCK ③ CLASS ④ POP ⑤ FLAT ⑥ JAZZ ⑦ VOCAL ⑧ LOUD. Dotknite sa tlačidla ⑨ pre ukončenie aktuálneho menu a pre návrat do predchádzajúcej ponuky.



- Dotknite sa tlačidla ⑩ pre návrat do hlavného menu prístroja.
- ③ Dotknite sa tlačidla ③ Voice pre úpravu nastavenia basov – BASS, výšok TRES a nastavenie vyváženosti zvuku medzi ľavými a pravými reproduktormi (BAL) a prednými a zadnými reproduktormi (FADE).
- ④ Dotknite sa tlačidla ④ DSP pre úpravu nastavenia hodín.
- ⑤ Dotknite sa tlačidla ⑤ pre návrat do menu pre rádio.
- ⑥ Dotknite sa tlačidla ⑥ pre návrat do hlavného menu.

- ① TIME
- ② SET
- ③ TIME FORMAT
- ④ HOUR
- ⑤ MINU
- ⑥ PLUS & MINUS
- ⑦ Zobrazenie Hodín
- ⑧ Zobrazenie Minút
- ⑨ EXIT



- ① TIME
- ② SET
- ③ Dotknite sa tlačidla ③ TIME FORMAT pre výber formátu v ktorom bude zobrazovaný čas. Dotykom 12 si zvolíte 12 hodinový formát.

Používanie Menu

- ④ HOUR
- ⑤ MINU
- ⑥ Dotknite sa tlačidla plus na ⑥ PLUS & MINUS na posun hodín alebo minút dopredu.
Dotknite sa tlačidla mínus na ⑥ PLUS & MINUS na posun hodín alebo minút dozadu.
- ⑦ Dotknite sa tlačidla ⑦ pre výber nastavenia hodín.
- ⑧ Dotknite sa tlačidla ⑧ pre výber nastavenia minút.
- ⑨ Dotknite sa tlačidla ⑨ EXIT pre ukončenie menu nastavovania času.

- ① BASS – nastavenie zvukových efektov (basy)
- ② TRES – nastavenie výšok
- ③ BAL – nastavenie hlasitosti ľavých / pravých reproduktorov
- ④ FADE – nastavenie hlasitosti predných reproduktorov
- ⑤ Návrat do menu pre rádio (MAIN)
- ⑥ Návrat do hlavného menu



- ① Dotknite sa ľavej časti tlačidla BASS pre zníženie basov. Dotknutím sa pravej časti tlačidla zvyšujete úroveň basov.
- ② Dotknite sa ľavej časti tlačidla TRES pre zníženie výšok. Dotknutím sa pravej časti tlačidla zvyšujete úroveň výšok.
- ③ Dotknite sa ľavej časti tlačidla BAL pre nastavenie (FL.RL) úrovne hlasitosti ľavého reproduktora (zosilniť hlasitosť ľavého reproduktora, znížiť hlasitosť pravého reproduktora). Dotknite sa pravej časti tlačidla BAL pre nastavenie (FR.RR) úrovne hlasitosti pravého reproduktora (zosilniť hlasitosť pravého reproduktora, znížiť hlasitosť ľavého reproduktora).
- ④ Dotknite sa ľavej časti tlačidla FADE pre nastavenie (RL.RR) úrovne hlasitosti zadného reproduktora (zosilniť hlasitosť zadného reproduktora, znížiť hlasitosť predného reproduktora). Dotknite sa pravej časti tlačidla FADE pre nastavenie (FR.RR) úrovne hlasitosti predného reproduktora (zosilniť hlasitosť predného reproduktora, znížiť hlasitosť zadného reproduktora).
- ⑤ Dotknite sa tlačidla ⑤ MAIN pre návrat do rozhrania na ovládanie rádia.
- ⑥ Dotknite sa tlačidla ⑥ pre návrat do hlavného menu.

- ① Nastavenie jasů
- ② Nastavenie kontrastu
- ③ Nastavenie farebnej sýstosti
- ④ Návrat do režimu rádia
- ⑤ Návrat do hlavného menu



- ① Dotknite sa ľavej časti tlačidla ① (nastavenie jasů) v rámci platného rozsahu a TFT obrazovka tmavne so znižujúcim sa číslom. Dotknutím sa pravej časti s rastúcim číslom sa zvyšuje jas TFT obrazovky.
- ② Dotknite sa ľavej časti tlačidla ② (nastavenie kontrastu) v rámci platného rozsahu sa kontrast TFT obrazovky mení s rastúcim číslom. Ak sa dotknete tlačidla v pravej časti kontrast TFT obrazovky sa mení s klesajúcim číslom.
- ③ Dotknite sa ľavej časti tlačidla ③ (nastavenie farebnej sýstosti) v rámci platného rozsahu sa farebná sýstosť obrazu TFT obrazovky mení s klesajúcim číslom. Ak sa dotknete tlačidla v pravej časti farebná sýstosť obrazu TFT obrazovky sa mení s rastúcim číslom.
- ④ Dotknite sa tlačidla ④ pre návrat do rozhrania na ovládanie rádia.
- ⑤ Dotknite sa tlačidla ⑤ a systém sa vráti do hlavného menu.

Používanie rádia

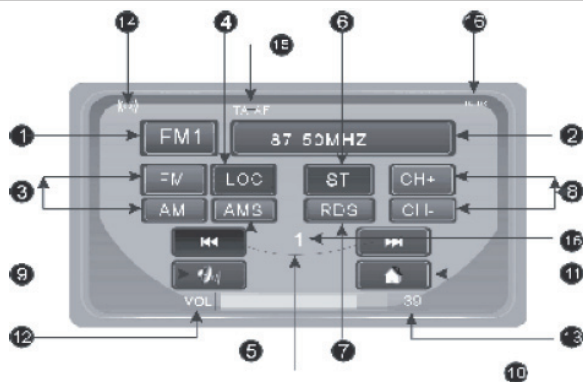

- | | |
|---------------------------|---------------------------------|
| 1. FM | 9. Mute |
| 2. Zobrazenie frekvencie | 10. Scan |
| 3. BAND | 11. Menu |
| 4. LOC | 12. SEL |
| 5. AMS | 13. Výber predvolby/Auto Memory |
| 6. Mono / Stereo zvuk | 14. ST zobrazenie |
| 7. RDS | 15. TA/AF zobrazenie |
| 8. Výber predvolby kanála | 16. DSP |

FM - Zobrazuje informácie o práve naladenom vlnovom pásme.

Zobrazenie frekvencie - Zobrazuje informácie o práve naladenej frekvencii.

BAND - A. Dotknite sa tlačidla ③ (FM) na prepínanie FM. Opakovaným dotykom tlačidla ③ (FM) cyklicky meníte pásma v nasledujúcom poradí FM1→FM2→ FM3.

B. Dotknite sa tlačidla ③ (AM) na prepínanie AM. Opakovaným dotykom tlačidla ③ (AM) cyklicky meníte pásma v nasledujúcom poradí AM1→AM2.

LOC - Dotknite sa tlačidla ④ (LOC) pre prepínanie na funkciu diaľkového/lokálneho ovládania. Ak je uvedená funkcia aktívna zóna pre LOC je vyfarbená červene.

AMS - Dotknite sa tlačidla ⑤ (AMS) na prezretie/príjem kanálov uložených v pamäti predvolieb (1 – 6) na dobu 10 sekúnd. Ak máte funkciu ⑤ (AMS) aktivovanú potom sa v zóne zobrazenia objaví informácia o predvolenom kanále (1 – 6) na dobu 10 sekúnd. Ak práve počujete želaný kanál, stlačte tlačidlo ⑤ (AMS), čím je počúvanie zvoleného kanála aktivované.

Mono / Stereo zvuk - Dotknite sa tlačidla ⑥ (ST) na prepínanie režimu počúvanej zvukovej stopy alebo rozhlasového kanála v režime mono / stereo.

★ Ak sa na TFT zobrazuje symbol „(st)“ to znamená, že kanál ktorý máte práve naladený vysiela stereo signál. Pri prijíme stereo signálu je na TFT symbol „(st)“. Ak symbol nie je zobrazený, to znamená že prístroj práve pracuje v režime mono.

Poznámka: Ak sa pri počúvaní stereo vysielať na práve naladenom kanále objavujú výpadky stereo signálu alebo šumenie, môžete si stlačením tlačidla ST prepnúť režim na mono. Odstránite tým nežiaduce rušenie stereo signálu.

RDS - Dotknite sa tlačidla RDS pre úpravu nastavení systému na príjem RDS informácií podľa zázor-nenia na obrázku nižšie:

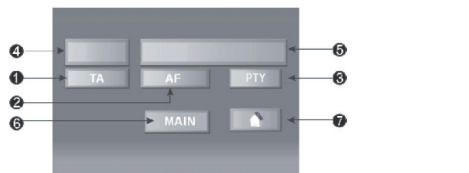



Používanie rádia

1. Vypínač dopravných informácií
2. AF vypínač vyhľadávania alternatívnych frekvencií
3. PTY- výber kanálu podľa programového typu
4. BAND - oblasť zobrazenia pásma
5. Zóna zobrazenia informácií o frekvencii
6. Návrat do rozhrania na ovládanie rádia
7. Návrat do hlavného menu

Vypínač dopravných informácií

Dotknite sa tlačidla ① (TA) na zapnutie vypínača dopravných informácií. Môžete si vybrať z možnosti TA-ON alebo TA-OFF. (dopravné informácie zapnuté alebo vypnuté).

AF vypínač vyhľadávania alternatívnych frekvencií

Dotknite sa tlačidla ② (AF) pre zapnutie vypínača vyhľadávania alternatívnych frekvencií. Ak sa dotknete ② (AF) na TFT sa objaví a bliká značka AF. Ak sa dotknete ② (AF) opätovne, značka AF sa nezobrazuje a funkcia vyhľadávania AF je vypnutá.

PTY, výber kanálu podľa programového typu

Dotknite sa tlačidla ③ (PTY) pre výber vyhľadávania podľa požadovaného programového typu POPM. Ak v priebehu 3 sekúnd nevykonáte žiadnu operáciu systém začne prehľadávanie práve naladeného kanála. Ak sa na uvedenom kanále práve požadovaný typ programu nevysielala, systém sa vráti do predchádzajúceho režimu.

Dotknite sa tlačidla ③ (PTY) opäť pre výber režimu vyhľadávania NEWS – správ. Ak v priebehu 3 sekúnd nevykonáte žiadnu operáciu systém sa vráti do predchádzajúceho režimu ako to je uvedené vyššie.

BAND oblasť zobrazenia pásma

Umožňuje zobrazenie informácií o práve naladenom rozhlasovom pásme.

Zóna zobrazenia informácií o frekvencii

Umožňuje zobraziť informácie o práve počúvanej frekvencii.

Návrat do rozhrania na ovládanie rádia

Ak sa dotknete tlačidla ⑥ MAIN systém sa vráti do rozhrania pre ovládania rádia.

Návrat do hlavného menu

Ak sa dotknete tlačidla ⑦ systém sa vráti do hlavného menu.

⑧ Ak sa dotknete CH+ v ⑧, zóna pre zobrazenie frekvencie sa automaticky nastaví na svoju základnú frekvenciu v zóne 16. Napríklad 87,5 je priradená 1; 90,1 je priradená 2; 98,1 je priradená ; 106,1 je priradená 4; 108,00 je priradená5. Po uskutočnení jedného cyklu sa systém automaticky presunie na ďalší vlnový rozsahFM2. Operácia používania CH- je rovnaká ako CH+, ktorá tu nie je uvádzaná.

⑨ **A.** Pokiaľ sa v normálnom pracovnom režime dotknete ⑨ (⏏) môžete uzavrieť vstup pre audio signál. Ak sa dotknete tlačidla ⑨ opäť, obnovíte funkciu vstupu audio signálu. Intenzita audio signálu sa týmto nemení.

B. Ak je počas normálneho prevádzkového režimu aktivovaná funkcia MUTE na obrazovke sa zobrazí červený symbol reproduktora.

⑩ **A.** Pokiaľ sa v normálnom pracovnom režime dotknete ⏏ na krátky čas (menej ako 0,5 sek) môžete si vybrať stanice manuálne smerom dolu. Ak sa dotknete tlačidla ⏏ na dobu dlhšiu (dlhšie ako 0,5 sek) systém začne automatické vyhľadávanie rozhlasových kanálov smerom dole a zastaví sa na vyhladanej rozhlasovej stanici.

B. Pokiaľ sa v normálnom pracovnom režime dotknete ⏏ na krátky čas (menej ako 0,5 sek) môžete si vybrať stanice manuálne smerom hore. Ak sa dotknete tlačidla ⏏ na dobu dlhšiu (dlhšie ako 0,5 sek) systém začne automatické vyhľadávanie rozhlasových kanálov smerom hore a zastaví sa na vyhladanej rozhlasovej stanici.



Používanie rádia

- ⑪ Ak sa dotknete tlačidla ⑪ systém sa vráti do hlavného menu.
- ⑫ Pokiaľ sa v normálnom pracovnom režime dotknete platného rozsahu pre VOL v ľavej časti potom je sila audio výstupu s klesajúcim číslom nižšia; pokiaľ sa dotknete pravej časti, potom je sila audio výstupu s rastúcim číslom vyššia.
- ⑬ Číslo ktoré zobrazuje hlasitosť audio výstupu.
- ⑭ Symbol zobrazujúci stereo. Jeho zobrazenie znamená, že v systéme je aktívna stereo funkcia. Pokiaľ nie je zobrazený, stereo funkcia je vypnutá.
- ⑮ **A.** AF je symbol zobrazujúci funkciu vyhľadávania alternatívnych frekvencií. Pokiaľ je tento symbol zobrazený, potom je funkcia vyhľadávania aktívna. Pokiaľ nie je zobrazený potom je táto funkcia vypnutá.
B. TA je symbol zobrazujúci funkciu dopravných informácií. Pokiaľ je zobrazený potom je funkcia poskytovania dopravných informácií aktívna. Pokiaľ nie je zobrazený potom je táto funkcia vypnutá.
- ⑯ Arabské číslice základných frekvencií sú zobrazované ako ň: 87,5 priradené 1 v zóne 16; 90,1 priradené 2 v zóne 16 ...

Používanie Bluetooth

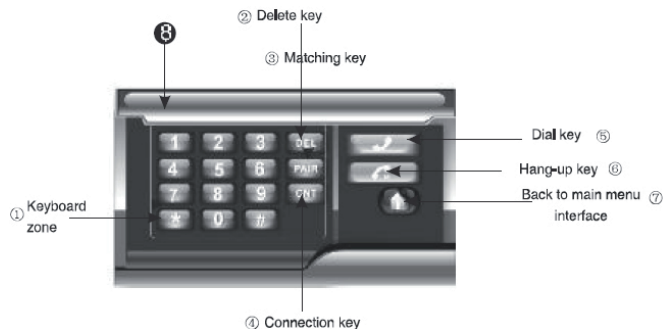

1. Oblasť klávesnice
2. Tlačidlo mazania - Delete
3. Tlačidlo párovania
4. Tlačidlo pripojenia
5. Tlačidlo vytáčania hovoru
6. Tlačidlo prijatia hovoru
7. Návrat do hlavného menu
8. Zóna zobrazenia prevádzkového stavu

Oblasť klávesnice

Ak sa dotknete niektorého z tlačidiel, ktoré sa nachádzajú v tejto oblasti, v zóne ⑧ sa zobrazí informácia o príslušnej operácii. Napríklad ak stlačíte 1, v zóne ⑧ sa zobrazí 1.

Tlačidlo mazania - Delete

Ak sa dotknete ②, potom môžete vymazať posledne zadaný príkaz (operáciu). Napríklad ak ste zadali číslo 134156 a dotknete sa tlačidla DEL potom môžete vymazať číslo 6; ak sa dotknete uvedeného tlačidla opäť vymažete číslo 5 a tak ďalej.

Tlačidlo párovania

Umožňuje aktivovať párovanie systému s mobilným telefónom. Zadajte heslo „0000“ (číslo 0).

Tlačidlo pripojenia

Ak stlačíte tlačidlo CNT, môžete pripojiť systém k mobilnému telefónu

Tlačidlo vytáčania hovoru

Tlačidlo prijatia hovoru

Návrat do hlavného menu

Zóna zobrazenia prevádzkového stavu

Používanie diaľkového ovládača

Ovládacie prvky diaľkového ovládača

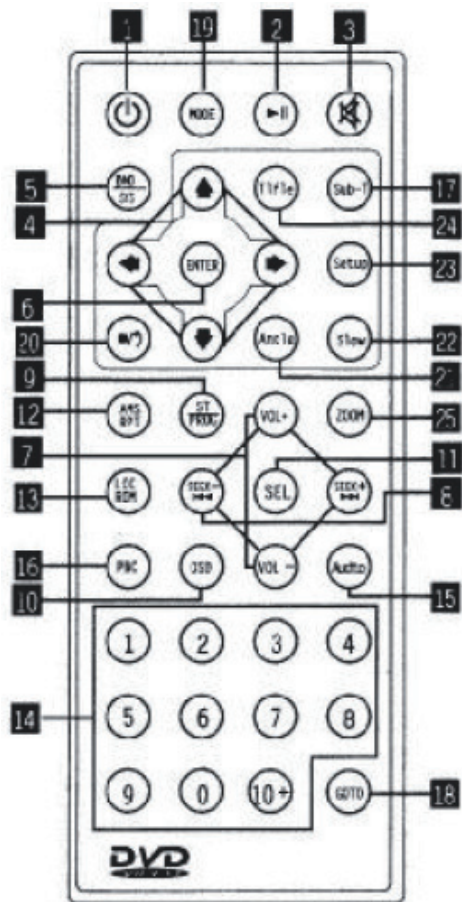

- | | |
|---|--|
| 1. Hlavný vypínač | 14. Numerické tlačidlo |
| 2. Pause / Play | 15. Nastavenie zvukových stôp |
| 3. Mute (MUT) | 16. Nastavenie PBC |
| 4. Výber a potvrdenie menu | 17. Titulky / nastavenie jazyka (SUB-T) |
| 5. Vlnový rozsah / zmena systému (BND) | 18. Nastavenie začiatku prehrávania (GOTO) |
| 6. Potvrdenie výberu menu (ENTER) | 19. Zmena režimu |
| 7. Zvýšenie / zníženie hlasitosti zvuku | 20. Stop / pokračovať |
| 8. Výber stanice / hudby / skok dopredu/ dozadu | 21. Výber záberov z viacerých uhlov |
| 9. Programovanie / výber stereo | 22. Nastavenia pomalého prehrávania (SLOW) |
| 10. Zobrazenie odohraného času (OSD) | 23. Nastavenia hlavného menu (SETUP) |
| 11. Nastavenie vlastností zvuku (SEL) | 24. Titul / nastavenia adresára (TITLE) |
| 12. Opakované prehrávanie /automatické uloženie | 25. Nastavenia pre priblíženie (ZOOM) |
| 13. Náhodné prehrávanie / malý a veľký rozsah (RPT) | |

Používanie diaľkového ovládača

Používanie diaľkového ovládača

• Výmena batérie

Ak prístroj prestáva reagovať, alebo vôbec nereaguje na príkazy diaľkového ovládača, je potrebné vymeniť batériu. Vybitú lítiťovú batériu nahraďte novou gombíkovou batériou (CR2025). Pred vložením skontrolujte polaritu batérie.

1. Zatlačte poistku a jemne vytiahnite držiak batérie.

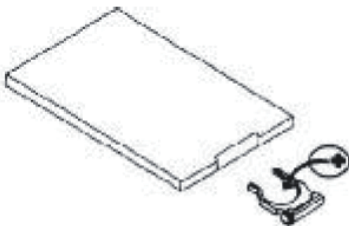

2. Vložte gombíkovú batériu kladným pólom (+) smerujúcim hore do držiaka batérie.

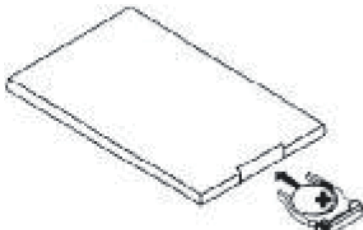

3. Batériu zasuňte do ovládača až pokiaľ sa nezve pípnutie, ktoré signalizuje správne zasunutie.

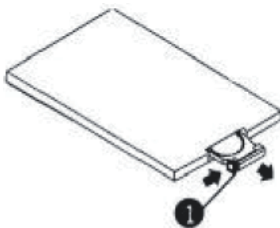

• Hlavný vypínač

- Stlačením tlačidla **1** (⏻) môžete zapnúť alebo vypnúť napájanie prístroja. Ak je prístroj namontovaný a aktivovaný prvý raz, alebo ste stlačili tlačidlo funkcie reset (RES), diaľkový ovládač nebude pracovať. V takomto prípade je potrebné zapnúť prístroj stlačením hlavného vypínača PWR na prednom paneli prístroja.

• Pause / play

- Stlačením tlačidla **2** (⏸) môžete zastaviť prehrávanie DVD, VCD, CD, MP3 diskov; opätovným stlačením tohto tlačidla obnovíte prehrávanie vloženého disku.

• Mute

- Stlačením tlačidla **3** (⏶) môžete stlmiť zvukový výstup prístroja; opätovným stlačením tohto tlačidla obnovíte pôvodne nastavenú hlasnosť.

• Výber a potvrdenie menu

- Stlačením tlačidla **4** (⇌) môžete vykonať výber jednotlivých položiek v ponuke menu a potom stlačením tlačidla **6** (ENTER) alebo **2** (⏸) potvrdíte svoju voľbu.

Poznámka: Tento postup funguje pri hlavnom menu alebo adresári;

• Vlnový rozsah / zmena normy

- Počas počúvania rádia stlačte tlačidlo **5** (BAND/SYS) na zmenu vlnového pásma z ktorého rádio prijíma signál.

- Počas prehrávania video diskov stlačte tlačidlo **5** (BAND/SYS) na automatickú zmenu systému na PAL alebo NTSC.

- Počas sledovania TV stlačte tlačidlo **5** (BAND/SYS) na zmenu systému TV na PAL alebo NTSC.

Poznámka: Pri používaní MP3 diskov toto tlačidlo nefunguje.

• Hlasnosť zvuku

- Stlačením tlačidla **7** (VOL+ alebo VOL-) môžete zvýšiť alebo znížiť hlasnosť prístroja.

Poznámka: Ak použijete toto tlačidlo spolu s tlačidlom DSP a SEL potom môžete upravovať nastavenia aktuálneho času.

Používanie diaľkového ovládača

• Výber stanice/výber hudby/skok dopredu /dozadu
- Ak počas počúvania rádia stláčate prerušovane tlačidlo **8** (⏪ alebo ⏩), môžete si voľiť rozhlasové stanice manuálne smerom dopredu alebo dozadu v rámci zvoleného vlnového rozsahu; stlačením a podržaním uvedeného tlačidla dlhšie ako 3 sekundy prístroj začne automatické vyhľadávanie staníc smerom hore alebo dole.

- Ak počas prehrávania DVD, VCD, CD alebo MP3 stláčate tlačidlo **8** (⏪ alebo ⏩) prerušovane môžete si vyberať medzi jednotlivými stopami smerom dopredu alebo dozadu; stlačením a podržaním uvedeného tlačidla dlhšie ako 3 sekundy sa lúč optickej jednotky rýchlejšie pohybuje po disku smerom dopredu alebo dozadu a vy sa môžete dostať k svojmu obľúbenému obsahu rýchlejšie.

- Ak počas sledovania TV stlačíte **8** (⏪ alebo ⏩) dlhšie ako 3 sekundy, TV prijímač vykoná automatické vyhľadávanie TV staníc smerom hore alebo dole.

• Programované prehrávanie / ST

- Počas používania VCD najskôr stlačte tlačidlo **16** (PBC) a potom tlačidlo **9** (ST/PROG); pri začatí TV programovania sa zobrazí údaj P00:00 kde môžete pomocou numerických tlačidiel **14** (0 – 10+) upraviť poradie prehrávania jednotlivých hudobných stôp a potom stlačte tlačidlo **2** (⏮) pre začatie prehrávania hudby.

Poznámka:

1. Funkcia ST funguje iba počas počúvania rádia.
2. Ak sa v programovaní vyskytla nejaká chyba, potom môžete opätovným stlačením tlačidla **9** (ST/PROG) vyvolať zobrazenie P00:00; potom zatlačte tlačidlo **9** (ST/PROG) ešte raz a zadajte znovu poradie svojich obľúbených hudobných stôp.

• Zobrazenie odohraného času

- Počas prehrávania DVD, VCD, CD môžete pomocou stlačenia tlačidla **10** (OSD) vyvolať zobrazenie časových údajov pre odohraný / ostávajúci čas prehrávanej stopy alebo odohraný / ostávajúci čas celého disku.

Poznámka: Pri prehrávaní MP3 OSD môže zobraziť iba priebežný čas stopy a ostávajúci čas.

• Nastavenie vlastností zvuku BASS/ TRE/BAL/FAD

- Osobné nastavenia vlastností zvuku
- Opakovane stlačte tlačidlo **11** (SEL) pre výber požadovaného režimu zvuku; systém cyklicky opakuje ponuku pre výber vlastností zvuku:

[VOL→BAS→TRE→BAL→FAD
BRI→CON→SHA→COL→SHA]

Poznámka: Po zvolení požadovaného režimu ovládajte aktuálny režim pomocou tlačidla **11** (SEL) spolu s tlačidlom XX (VOL). Ak je zapnutý P-EQ pre výber režimu stlačte iba tlačidlo **11** (SEL) a BASS/TREBLE sa prestane zobrazovať; napr.:

[→VOL ← BAL → FAD
←SHA← COL← SHA ←CON← BRI←]

• Opakované prehrávanie / AMS

- Počas používania DVD môžete pomocou stlačenia tlačidla **12** aktivovať opakované prehrávanie práve počúvanej stopy; stlačte tlačidlo druhý krát a prístroj bude opakovane prehrávať obsah disku; stlačením uvádzaného tlačidla tretí krát vypnete funkciu opakovaného prehrávania.

- Počas používania VCD, CD, MP3 stlačte tlačidlo **12** (AMS/RPT) raz pre opakované prehrávanie práve prehrávanej stopy a druhým stlačením tlačidla zrušíte funkciu opakovaného prehrávania.

Poznámka:

1. Pri prehrávaní VCD, CD, MP3 je základné nastavenie pre opakované prehrávanie nastavené na opakovanie celého disku.

2. Pri počúvaní rádia sa po stlačení tlačidla **12** (AMS/RPT) aktivuje funkcia prehľadávania a automatického ukladania staníc do pamäte.

3. Počas prehrávania MP3 sa po druhom zatlačení tlačidla RPT na obrazovke zobrazia adresár.

Pri sledovaní TV stlačením tlačidla **12** AMS aktivuje výber televíznych staníc a ich uloženie do pamäte pod poradovými číslami (1 – 99).

• Náhodné prehrávanie / veľký a malý rozsah

- Pri používaní VCD, MP3 a CD stlačením tlačidla **14** (LOC/RDM) aktivujete náhodné prehrávanie hudby (nie v poradí v akom je uložená na disku).

Poznámka: Pri používaní DVD funkcia LOC nefunguje; funkcia je aktívna iba pri používaní rádia.

• Numerické tlačidlá

- Pri používaní rádia pomocou stlačenia numerických tlačidiel **14** 1 až 6 si môžete vybrať niektorú zo šiestich rádiostaníc, ktoré sú uložené v pamäti predvolieb pre jednotlivé vlnové rozsahy.

- Pri používaní DVD, VCD, CD a MP3 si môžete pomocou stlačenia numerických tlačidiel **14** (0 – 10+) vybrať ľubovoľnú stopu na prehrávanie; napr. ak si želáte prehrať stopu číslo 15, stlačte najskôr tlačidlo 10+ a potom tlačidlo 5. Prístroj prehrá stopu uloženú pod číslom 15.



Používanie diaľkového ovládača

Poznámka:

1. Prvým stlačením tlačidla 10- dostanete číslo 10, druhým stlačením dostanete číslo 20, pri tretom číslo 30 atď.

2. Pri PBC prehrávaní sú numerické tlačidlá nefunkčné.

• Ovládanie ľavé / pravé mono / stereo

- Pri používaní DVD, VCD a CD súvislým zatlačením tlačidla 15 (Audio) si môžete nastaviť požadovaný audio režim ľavý a pravý kanál v mono režime alebo stereo režim.

Poznámka: Pri prehrávaní viacjazykových filmov alebo karaoke prístroj poskytuje výborné výsledky.

• Prehrávanie PBC (Menu)

- Počas režimu VCD najskôr stlačte tlačidlo 16 začne sa PBC prehrávanie a na monitore sa objaví menu celého disku. A potom si môžete pomocou stlačenia numerických tlačidiel 14 zvoliť priamy výber svojej obľúbenej stopy. Počas PBC prehrávania zvolenej stopy môžete stlačiť tlačidlo 20 (■/t) pre návrat do menu a ukončiť práve prehrávanú stopu a zvoliť si na prehrávanie iné stopy. Pre ukončenie PBC prehrávania je potrebné opätovne stlačiť tlačidlo 16 PBC (menu).

Poznámka: Pri používaní DVD, CD a MP3 funkcia PBC nie je aktívna.

• Titulky / zmena jazyka

- Pri používaní DVD môžete pomocou tlačidla 17 (SUB-T) zmeniť nastavenie titulkov a jazykovej verzie sledovaného titulu.

Poznámka: Toto tlačidlo je aktívne iba pre DVD disky, ktoré obsahujú tituly s viacjazykovými verziami titulkov a audio stôp.

• Nastavenie času prehrávania pre obsah optického disku

Pri používaní VCD a CD pre nastavenie času od ktorého sa má v zvolenom titule začať prehrávanie najskôr stlačte tlačidlo 18 (GOTO); na TV obrazovke sa objaví možnosť pre nastavenie požadovaného časového údaju – : -. Časový údaj zadajte pomocou numerických tlačidiel 14 (0 – 10); napríklad ak zadáte údaj 25:00, prehrávanie disku sa začne na 25. minúte titulu.

Počas režimu DVD stlačte na chvíľu tlačidlo 18 (GOTO) pre nastavenie kapitoly od ktorej sa má začať prehrávanie disku; napríklad na disku sa nachádza 30 kapitol a práve sa prehráva 5 kapitola; ak chcete zmeniť 5. kapitolu na 15., ktorá má byť nastaveným začiatkom prehrávania, stlačte na chvíľu tlačidlo 18 a displej zobrazí informáciu o titule 01/01 a o kapitole 005/030; pomocou numerických tlačidiel 14 zadajte 10+ a 5; displej zobrazí informáciu 015/030. Stlačte tlačidlo 2 ■I a prehrávanie sa začne od 15. kapitoly.

Počas režimu DVD zatlačte tlačidlo 18 (GOTO) dvakrát na dlhšiu dobu a získate možnosť nastavenia určitého časového intervalu na disku od ktorého sa má začať prehrávanie. Napríklad celkový hrací čas titulu na disku je 1 hodina a 40 minút a chcete nastaviť začiatok prehrávania na čas 1 hodina a 15 minút. Stlačte tlačidlo 18 (GOTO) dvakrát na dlhšiu dobu a na TV obrazovke sa objaví čas pre titul 01/01 ____ : ____ : ____ (čo označuje hodiny : minúty : sekundy); zadajte priamo údaj 01 : 15 : 00 a potom stlačte tlačidlo 2 ■I a prehrávanie sa začne od 1 hodiny a 15 minúty.

Poznámka: Pri prehrávaní MP3 diskov nie je táto funkcia aktívna.

• Výber režimu

Pre výber požadovaného režimu použite tlačidlo 19 pre výber režimu pre rádio alebo režimu prehrávania alebo TV. DE

• Ukončenie prehrávania

Počas režimu DVD sa po prvom stlačení tlačidla 20 (■/t) preruší prehrávanie a na TV obrazovke sa objaví informácia „Please press play key to go on“ (Pre pokračovanie prehrávania stlačte tlačidlo play (2)). Druhým stlačením tohto tlačidla prehrávanie zvoleného titulu ukončíte.

Poznámka: Počas režimu VCD, MP3 a CD prvým stlačením tlačidla 20 ukončíte prehrávanie.

• Zmena uhla sledovania

Počas režimu DVD stlačte tlačidlo 22 (Angle – uhol) pre sledovanie nubsahu DVD disku z rôznych uhlov záberu.

Poznámka: 1. V režime VCD, MP3 alebo CD táto funkcia nie je aktívna.

2. Funkcia tlačidla 21 môže byť využitá iba pri diskoch ktoré obsahujú sekcie s viacnásobnými zábermi pre niektoré scény.



Používanie diaľkového ovládača

- Nastavenie pomalého a prehrávania dopredu a dozadu
- Počas režimu DVD stlačte tlačidlo **22** (SLOW) na spomalenie prehrávania smerom dopredu alebo dozadu. Rýchlosť prehrávania sa spomaľuje 2x, 4x a 8x až pokiaľ sa nedosiahne najnižšia rýchlosť.

Počas režimu VCD sa po prvom stlačení tlačidla **22** (SLOW) spomalí prehrávanie dopredu 1x; druhé stlačenie spomalí prehrávanie 2x; tretie stlačenie spomalí prehrávanie dopredu 3x. Stlačením tlačidla **2** (M) sa zruší režim spomaleného prehrávania dopredu alebo dozadu.

Poznámka: Počas režimu CD a MP3 nie je uvedené tlačidlo aktívne.

- Setting menu

Ak v režime prehrávania stlačíte tlačidlo **23** (Setup) na obrazovke sa zobrazí obsah systémového menu tak ako je to uvedené na nasledujúcom zobrazení:

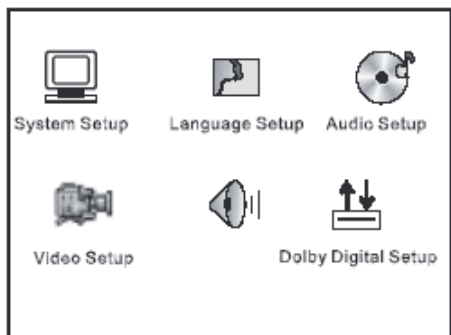

Vyberte si obsah, ktorý potrebuje upraviť a stlačte tlačidlo **6** (ENTER) na potvrdenie svojej voľby. Napríklad:

1. Otvorte si všeobecné menu pre úpravu nastavení pre TV: Typ, režim obrazu, označenie viacerých uhlov záberu a jazyka.
2. Otvorte si menu pre nastavenie audio frekvencie pre nastavenie vlastností audio výstupu, OP MODE, left a right, DYNAMIC, nastavenie audio frekvencie a pod.

(Poznámka: Niektoré z našich modelov nepoužívajú digitálne zosilňovače a tak sa dajú vykonávať iba nastavenia pre analógový výstup, ak si zvolíte nastavenia pre digitálny výstup, prístroj nebude mať žiadny zvukový výstup).

3. Otvorte si menu pre úpravu základných nastavení (úpravu týchto parametrov vykonávajte iba pre stojacom vozidle); Umožňuje úpravu nastavení pre TV systém, VIDEO OUTPUT (video výstup), základné hodnoty.
4. Prácu v menu ukončíte stlačením tlačidla **23** (Setup) ešte raz alebo tlačidla **6** (ENTER) za predpokladu, že ste zadali príkaz „Escape from setting menu“ – ukončiť prácu v menu pre nastavenia.

- Menu titulu

V režime prehrávania DVD a VCD stlačte tlačidlo **24** (TITLE) pre zobrazenie menu ktoré sa nachádza na vloženom disku a potom si pomocou numerických tlačidiel **14** (0 – 10-) môžete priamo zvoliť prehrávanie inej kapitoly alebo titulu alebo si pomocou smerových tlačidiel **4** (←/→/↑/↓) vyberte niektoré z položiek menu. Na potvrdenie voľby stlačte tlačidlo ENTER alebo tlačidlo **2** (M) pre začatie prehrávania zvoleného obsahu.

Poznámka: 1. V režime MP3 a CD funkcia TITLE nie je aktívna.

2. Pre niektoré DVD disky, ktoré používajú viac jazykových verzii titulkov môžete použiť tlačidlo TITLE na výber zobrazovaných titulkov a verziu výslovnosti systémového jazyka.

- Nastavenie priblíženia obrazu (Zoom)

V režime DVD a VCD stlačte tlačidlo **25** (ZOOM) prvý raz a zobrazovaný obraz sa zväčší 1,5-násobne; po druhom zatlačení sa obraz zväčší 2-násobne a po treťom zatlačení sa zväčší 3-násobne; po štvrtom zatlačení tlačidla sa obraz nezväčšuje.

Poznámka: V režime CS a MP3 funkcia ZOOM nie je aktívna.

Montáž

Zoznam dielov (Čísla zobrazené na obrázku sú použité v pokynoch pre montáž).

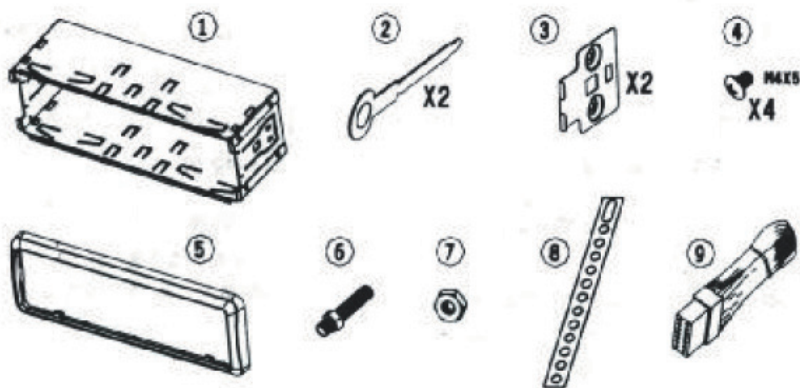

Montáž (ukážka) 1

<p>1</p> <p>Vložte montážny rám 1 do palubnej dosky.</p>	<p>2</p> <p>Skrutkovačom vytlačte plôšky smerom von pre pevné uchytenie montážneho rámu 1.</p>	<p>3</p> <p>Namontujte konzoly na bočné strany prístroja.</p>
<p>4</p> <p>Upevnenie prístroja</p> <p>Na upevnenie prístroja do palubnej dosky použite montážnu skrutku 6, matku 7 a ocelový pásik 8 tak ako je to znázornené na obrázku.</p> <p>Vybratie prístroja</p> <ol style="list-style-type: none"> Po zložení predného panelu odstráňte vonkajší ozdobný rámik 5. Na oboch stranách prístroja vložte vyťahovacie kľúče tak aby ste počuli zvuk zacvaknutia. Potiahnutím kľúčov k sebe vytiahnete prístroj z palubnej dosky. 		

Montáž

Montáž (ukážka) 2

Uvádzame príklad montáže do japonského automobilu. V reálnej situácii postupujte podľa podmienok v automobile do ktorého budete prístroj montovať.

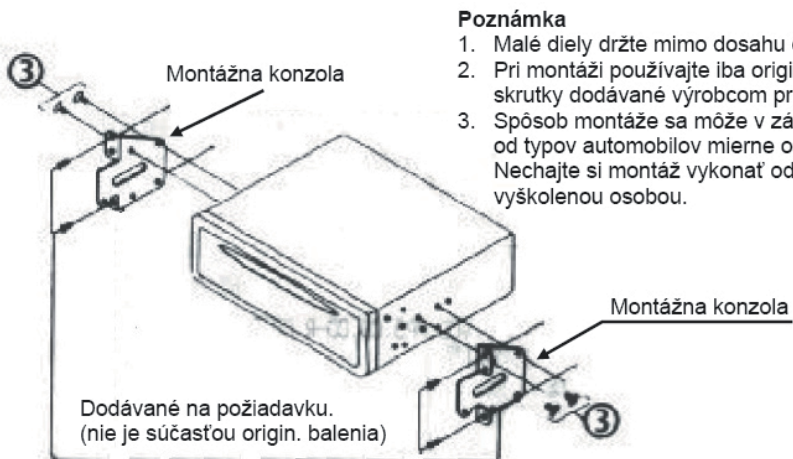

Zloženie predného panelu

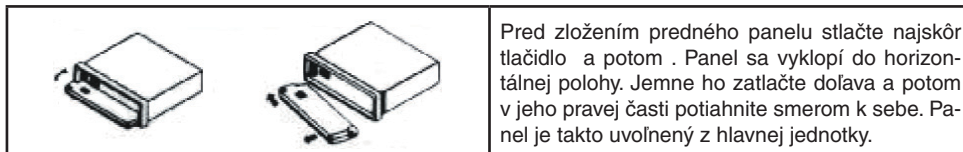

Vloženie predného panelu

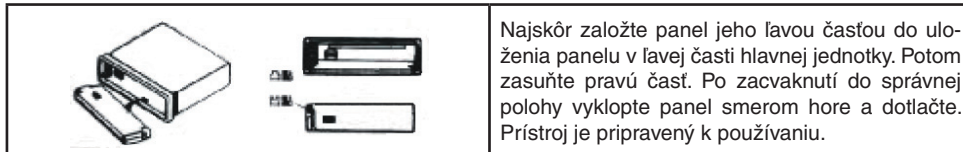

Upozornenie

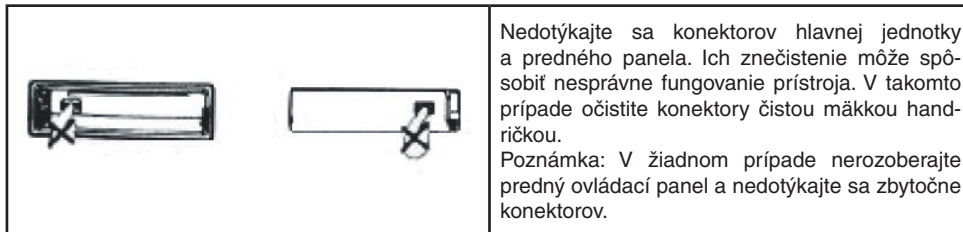

Technické špecifikácie

Celkovo

Napájacie napätie	: 14,4 V jednosmerný prúd
Impedancia	: 4 Ω
Maximálny výkon	: 60W x 4
Regulácia tónov	: \pm 8dB (Low 100 Hz, High 10 kHz)
Rozmer	: približne 192 x 178 x 50 mm (H x Š x V)
Montážna veľkosť	: približne 199 x 182 x 53 (H x Š x V)
Veľkosť škatule	: 31,5 x 24,5 x 11 cm (D x Š x V)
Celková hmotnosť	: 16,5 kg
Hmotnosť prístroja	: približne 1,75 kg

DVD časť

Použiteľné disky	: DVD, DIVX, Super MP4 VCD, VCD, MP3, CD, CD-R, CD-RW, PICTURE CD disc, USB
Video režim	: Auto, NTSC, PAL
Montážny uhol	: 0 \pm 30°

Video

Video režim	: 4:3 Mailbox / 4:3 Panorama
Video výstup	: 1.0 V p-p. 75 Ω
Horizontálne rozlíšenie	: 500

TV

TV režim	: PAL / NTSC / SECAM
Video výstup	: B/G. I. DK. L/L

Audio

Max. výstup	: 600 Ω (2 kanály, 2.0 Vrms)
Frekvenčný rozsah	: 20 Hz – 20 kHz
Odstup signál/šum	: 85 dB
Impedancia	: 80 dB

AM ladenie

Frekvenčný rozsah	: 522 – 1620 (Európa/Čína), 530 – 1710 (Amerika)
Stredná frekvencia	: 450 kHz
Citlivosť (-20dB)	: 25 dB

FM ladenie

Frekvenčný rozsah	: 87,5 – 108 (Európa/Čína), 87,5 – 107,9 (Amerika)
Stredná frekvencia	: 10,7 MHz
Citlivosť (-30dB)	: 15 dB
Odstup signál/šum	: 60 dB
Odstup signálu medzi kanálmi	: 30 dB (1 kHz)
Frekvenčná odozva	: 30 – 15000 Hz

POZNÁMKA: Výrobca si vyhradzuje právo na zmenu údajov bez predchádzajúceho upozornenia v špecifikácii technických vlastností prístroja a v konštrukcii prístroja z dôvodu neustáleho vývoja technológií.

Odstraňovanie problémov

Problém	Príčina / Riešenie
Bez energie.	<ul style="list-style-type: none"> ★ Skontrolujte, či nie je vypálená poistka. Ak áno, vymeňte ju za novú s rovnakými hodnotami aké mala pôvodná poistka.
Na LCD sa zobrazujú chyby, alebo nereaguje na stlačenie tlačidiel.	<ul style="list-style-type: none"> ★ Stlačte tlačidlo RESET.
Nedarí sa naladiť frekvencia rozhlasovej stanice.	<ul style="list-style-type: none"> ★ Skontrolujte či je anténa zasunutá alebo či je zasunutá správne.
Nedarí sa príjem signálu rádiostaníc.	<ul style="list-style-type: none"> ★ Anténa nemusí mať potrebnú dĺžku. Skontrolujte, či je úplne vysunutá. Ak je zlomená, je potrebné ju vymeniť za novú. ★ Príjem stanice na uvedenej frekvencii je slabý. Naladte si vysielanie oblúbenej stanice na inej frekvencii. ★ Anténa nie je správne uzemnená. Skontrolujte správnosť uzemnenia antény v mieste jej namontovania.
Nedá sa vložiť CD.	<ul style="list-style-type: none"> ★ V mechanike už je vložené iné CD. Disk vyberte a vložte nový disk.
Stereo symbol „“ bliká	<ul style="list-style-type: none"> ★ Naladte si správnu frekvenciu stanice. ★ Príjem signálu je veľmi slabý; nastavte si režim systému na MONO.
Nekvalitný zvuk / hluk	<ul style="list-style-type: none"> ★ Poškodený alebo znečistený disk. Vymeňte disk za nový nepoškodený.

★ **Poznámka:** Ak sa Vám nedarí problém odstrániť pomocou vyššie uvedených postupov, požiadajte o jeho riešenie predajcu tohto zariadenia alebo špeciálne servisné pracovisko. V žiadnom prípade sa nepokúšajte o opravu prístroja samostatne.



Obsah

1. Informace o instalaci	28
2. Schéma zapojení	29
3. Používání funkcí	31
4. Používání Menu	34
5. Používání Rádía	36
6. Používání Bluetooth	39
7. Používání Dálkového ovladače	40
8. Montáž	45
9. Technické specifikace	47

Poděkování

Děkujeme Vám za zakoupení našeho digitálního multimediálního přehrávače. Aby jste mohli správným způsobem využívat všechny jeho funkce, přečtěte si nejprve tento uživatelský manuál. Odložte si ho tak, aby jste ho měli v případě potřeby vždy k dispozici.

Výstraha

Povrch používaných disků udržujte vždy čistý. V případě znečištění prachem ihned setřete povrch disků. Zaprášené disky do přístroje nevkládejte. Před jejich použitím je důkladně očistěte měkkým čistým hadříkem. V opačném případě se při znečištění disku může vyskytnout zpomalené přehrávání, anebo se mohou vyskytnout problémy s načítáním obsahu disku po jeho vložení do přístroje. Nedají se vyloučit ani problémy při vkládání anebo vyjmutí takového disku z přístroje. Pokud se disk z přístroje vyjmout nedá, kontaktujte odborný servis a požádejte o rozebrání a vyčištění přístroje od prachu. (Takové problémy se nedají vyloučit ani u výrobků renomovaných světových výrobců digitálních multimediálních přístrojů).

Informace o instalaci

Upozornění pro uživatele

Tento systém dokáže používat následující typy disků:

Typ	Označení	Obsah	Velikost
DVD		Zvuk a obrázky	12/ 8 cm
VCD		Zvuk a obrázky	12/ 8 cm
MP3	MP3	Zvuk	12/ 8 cm
MP4	MP3	Zvuk a obrázky	12/ 8 cm
CD		Zvuk	12/ 8 cm
USB		DVD, VCD, MP3, MP4 a CD	
SD	SD	DVD, VCD, MP3, MP4 a CD	

POZN.: 1) Přístroj je kompatibilní s DVD a VCD 1.0/2.0/3.0 a DVCD,CD-RW disky a PICTURE SD kartami.
2) Při používání DVD/VCD/MP3/CD disku přístroj automaticky identifikuje používaný typ média a zobrazí příslušné značky. Zobrazí-li symbol „“ to znamená, že příslušná funkce není ve zvoleném režimu k dispozici a proto si vyberte některou z jiných funkcí. Pro podrobné informace si přečtěte příslušné pokyny.

Nesnažte se vykonávat žádné úpravy přístroje. Můžete si způsobit úraz.

Máte-li na přístroji vykonat operaci, která by odvedla Vaši pozornost od řízení vozidla, zastavte vozidlo a vykonajte ji při stání vozidla.

Přístroj nepoužívejte při extrémních teplotách. Teplota ve vozidle před zapnutím přístroje nesmí překročit hodnoty od -20°C do +60°C.

Pro ideální zážitek z přehrávání při manipulaci s diskem dodržujte následující pravidla:



Disk držte jen na okrajích, aby zůstal čistý a nedotýkejte se jeho povrchu.



Nedotýkejte se povrchu disku pokud máte znečištěné ruce zbytky lepidla nebo atramentu.



Nepoužívejte CD s nalepenými štítky, anebo nálepkami na povrchu, které se mohou odlepot a zanechávat lepkavé místa na které se poté přichytí nečistoty. (Viz. obrázek).



Povrch disku čistěte speciálním hadříčkem určeným na čištění disků. Povrch čistíte směrem od středu disku k jeho okrajům. (Viz. obrázek).

Schéma zapojení

Průvodce zapojením

1. Standardní zapojení

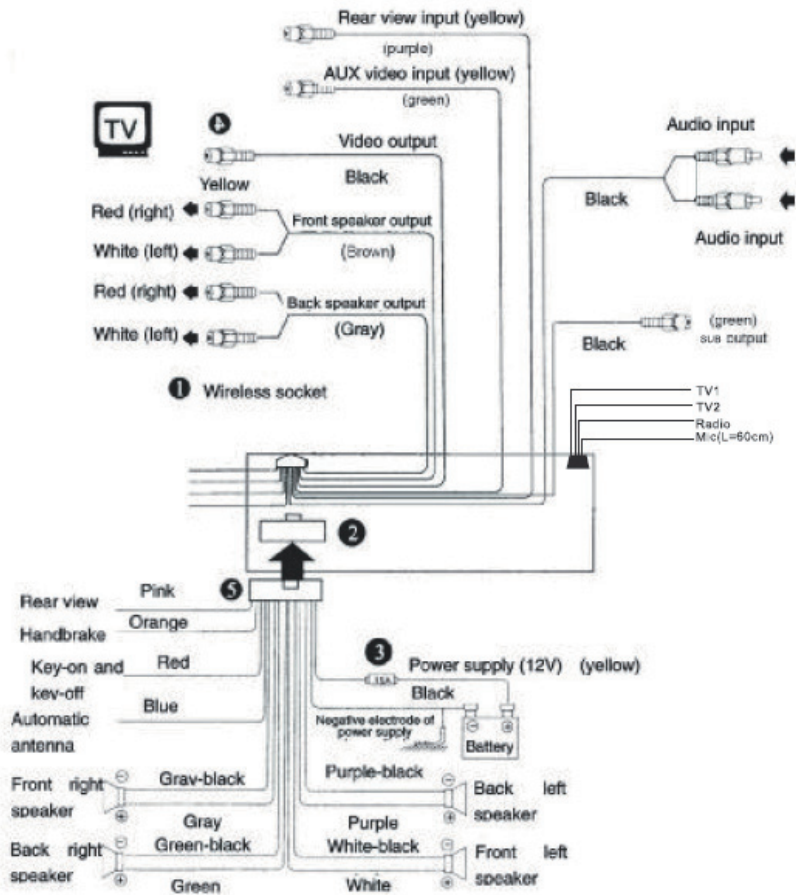

1. Konektor antény
2. Konektor sítě a reproduktoru
3. Držák pojistky 15A
4. Konektor video výstupu
5. Konektor sítě a reproduktoru

Schéma zapojení

Průvodce optimálním audio zapojením

2.

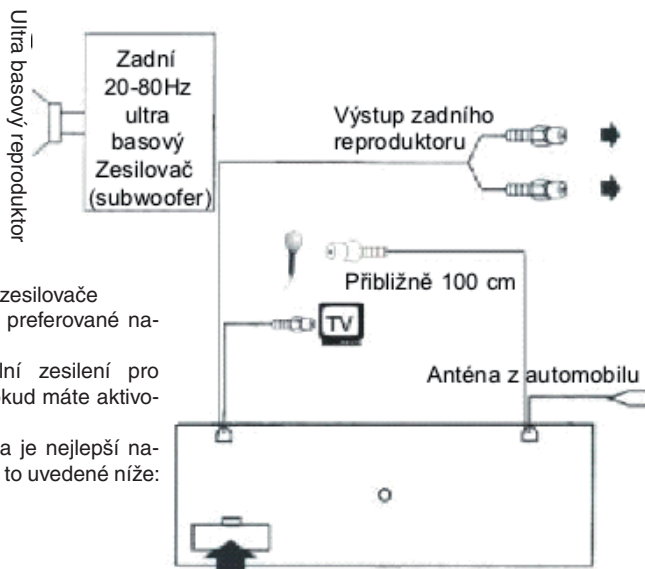

- Pozn.: 1. Nastavením frekvence zesilovače Na 20-80Hz aktivujete preferované nastavení basových tónů.
2. Nepoužívejte maximální zesilení pro přední reproduktory pokud máte aktivovaný subwoofer
3. Po instalaci subwoofera je nejlepší nastavit systém tak, jak je to uvedené níže:
- 1) LOUD zapnuté
 - 2) BAS 3-5dB
 - 3) TRE 5-7dB

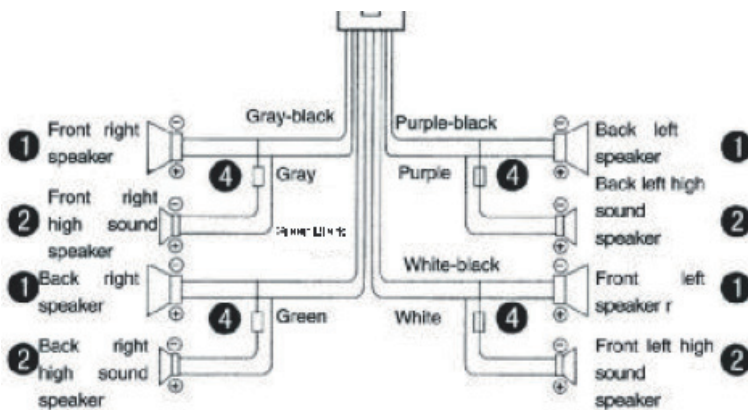

Používání funkcí



1. Power on/off
2. Výběr kanálu / Výběr hudby / Fast forward / Rewind
3. Hlasitost
4. SET
5. Vložení / vyjmutí disku
6. Nastavení úhlu displeje
7. Výběr z paměti předvoleb
8. Výběr režimu
9. Rozhlasové pásmo
10. Tlačítko uvolnění předního panelu
11. Tlačítko funkce Reset
12. Přijímač signálu dálkového ovladače
13. USB slot

① Power on/off

Stiskněte tlačítko PWR pro zapnutí přehrávače. V běžném provozním režimu stiskněte tlačítko PWR opět pro vypnutí systému.

Poznámka: Je-li hlasitost systému nastavená na počáteční úroveň po restartování přehrávače se úroveň hlasitosti vrátí do počáteční úrovně. Je-li úroveň hlasitosti nižší, než je počáteční nastavení, potom úroveň hlasitosti zůstane na Vámi nastavené úrovni.

② Výběr kanálu / Výběr hudby / Fast forward / Rewind

V režimu rádia stiskněte pro manuální výběr kanálu tlačítko ◀◀ anebo ▶▶. Podržením některého z tlačítek déle jak 3 sekundy přístroj aktivuje automatické vyhledávání rozhlasových kanálů směrem dopředu anebo dozadu.

V režimu DVD/VCD/CD/MP3 stiskněte pro výběr svojí oblíbené hudby tlačítko ◀◀ anebo ▶▶. Podržením některého z tlačítek déle jak 3 sekundy přístroj aktivuje rychlý posun dopředu anebo dozadu. Až dosáhnete na požadovanou stopu uvolněte tlačítko. V režimu TV stiskněte tlačítko ◀◀ anebo ▶▶ pro výběr oblíbeného TV kanálu.

Používání funkcí

③ Ovladač nastavení hlasitosti

Otáčením tohoto ovladače ve směru hodinových ručiček zvýšíte hlasitost přístroje. Otáčením ovladače v protisměru hodinových ručiček se hlasitost přístroje sníží.

④ SET nastavení

Opakovaným stisknutím tlačítka SET si vyberte požadovaný režim práce přístroje:



Po výběru požadovaného režimu můžete vykonat jemné úpravy aktuálního nastavení pomocí otočného ovladače VOL. Pokud v průběhu 5 sekund nevykonáte pomocí ovladače VOL žádné úpravy, přístroj se vrátí do aktuálních nastavení. Pokud aktivujete funkci P-EQ, mini počítač přístroje automaticky vypne funkci BASS. Po stisknutí tlačítka SEL TFT obrazovka zobrazí následující.

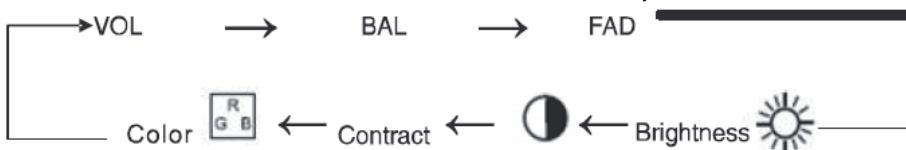

⑤ Vložení / vyjmutí disku

Přejete-li si vyjmout vložený disk z přístroje, stiskněte tlačítko ▲. Po vyjmutí disku se přístroj automaticky přepne do režimu rádia.

Poznámka: Pokud používáte tento systém, používejte jen originální disky. Používáním disků nevyhovující kvality můžete způsobit poškození laserového snímače přístroje. Může dojít k zablokování přístroje. V takovém případě stiskněte nejprve tlačítko MOD na změnu režimu práce na rádio. Po stisknutí a podržení tlačítka ▲ na dobu 3 sekund přístroj vysune vložený disk (je-li průběh vysouvání disku přerušeny z jakéhokoliv důvodu, zopakujte uvedený postup ještě jednou).

⑥ Nastavení úhlu displeje

Přejete-li si nastavit úhel naklonění displeje stiskněte tlačítko ▼ čímž upravíte jeho polohu o malou vzdálenost. Tento přehrávač je vybavený mechanismem, který umožňuje upravit polohu naklonění displeje ve 4 polohách.

Pokud se displej přehrávače dostane do nejnižší polohy stiskněte ▼ opět a poloha displeje se upraví opačným směrem do nejvyšší polohy.

⑦ Výběr z paměti předvoleb

V režimu rádia stiskněte tlačítko ▼ anebo ▲ pro výběr z kanálů 1 až 6 uložených v paměti předvoleb pro vl nové rozsahy FM1 – FM3. Výběr kanálů probíhá podle použitého tlačítka směrem dopředu anebo dozadu.

Používání funkcí

⑧ Změna režimu

Opakovaným stisknutím tlačítka MOD získáte možnost výběru z následujících provozních režimů přístroje:

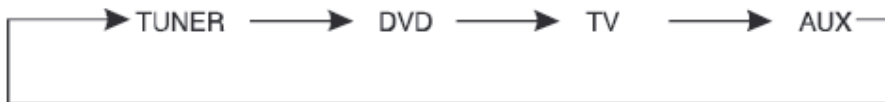

⑨ Rozhlasové pásmo

Opakovaným stisknutím tlačítka BND získáte možnost výběru různých rozhlasových pásem:



⑩ Tlačítko uvolnění předního panelu

- A. Před stisknutím tlačítka uvolnění předního panelu vypněte přístroj.
- B. Po složení předního panelu z přístroje použijte na jeho uložení ochranný kryt. Panel uložte tak, aby směřoval čelní stranou směrem nahoru.

⑪ Tlačítko funkce Reset

- A. Používáte-li systém poprvé, anebo jste měnili autobaterii, potom použijte vhodný zakulacený předmět na stisknutí tlačítka RES, čímž obnovíte základní nastavení přístroje.
- B. V případě abnormálního fungování přístroje z důvodu jeho nesprávného používání stiskněte tlačítko RES pro obnovení základních nastavení přístroje.

Poznámka: Po použití funkce Reset dojde v přístroji k vymazání paměti předvoleb uložených rozhlasových stanic a také údajů o čase.

⑫ Přijímač signálu dálkového ovladače

Toto přijímač infračerveného signálu vysílaného z dálkového ovladače kartového typu.

⑬ USB slot

Je-li do USB slotu na předním panelu přístroje vloženo USB zařízení, přístroj může přehrávat soubory jako jsou např. fotografie, MP3 a MP4, VCD a podobně, které jsou uloženy na připojeném USB zařízení.

Používání Menu

- ① Vstup do hlavního menu pro přehrávání DVD
- ② Vstup do hlavního menu pro poslouchání rádia – Reception (příjem)
- ③ Vstup do hlavního menu pro Bluetooth
- ④ Vstup do hlavního menu pro sledování TV
- ⑤ Vstup do funkce připojení venkovního signálu - AUX
- ⑥ Vstup do funkce pro nastavení - Setup

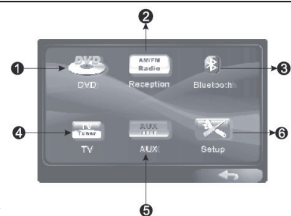

- ① Po vložení disku do přístroje se dotkněte tlačítka ① DVD pro otevření hlavního menu pro přehrávání DVD. Dotknete-li se tlačítka pro ① DVD a v přístroji není vložený žádný disk, přístroj na tento pokyn nereaguje.
- ② Pro vstup do menu pro poslouchání rádia se dotkněte tlačítka ② Reception.
- ③ Pro vstup do menu pro používání funkce Bluetooth se dotkněte tlačítka ③ Bluetooth.
- ④ Pro vstup do menu pro sledování TV se dotkněte tlačítka ④ TV.
- ⑤ Pro vstup do menu pro připojení venkovního signálu (audio anebo video) se dotkněte tlačítka AUX.
- ⑥ Pro vstup do menu pro úpravu nastavení přístroje se dotkněte tlačítka ⑥ Setup.

- ① Nastavení vzhledu
- ② Vstup do hlavního menu pro ekvalizér - EQ
- ③ Nastavení hlasu
- ④ Nastavení času zobrazovanému na displeji - DSP
- ⑤ Návrat do rozhraní pro ovládání rádia
- ⑥ Návrat do hlavního menu



- ① Dotkněte se tlačítka ① (Appearance) pro úpravu nastavení pro: jas, kontrast a barevnou sytost

- ② Dotkněte se tlačítka ② EQ pro vstup do funkce výběru hudebního režimu
① NORMAL ② ROCK ③ CLASS ④ POP ⑤ FLAT ⑥ JAZZ ⑦ VOCAL ⑧ LOUD.
Dotkněte se tlačítka ⑨ pro ukončení aktuálního menu a pro návrat do předcházející nabídky.

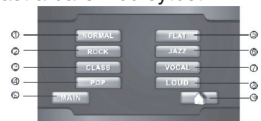

- Dotkněte se tlačítka ⑩ pro návrat do hlavního menu přístroje.
- ③ Dotkněte se tlačítka ③ Voice pro úpravu nastavení basů – BASS, výšek TRES a nastavení vyvážení zvuku mezi levými a pravými reproduktory (BAL) a předními a zadními reproduktory (FADE).
- ④ Dotkněte se tlačítka ④ DSP pro úpravu nastavení hodin.
- ⑤ Dotkněte se tlačítka ⑤ pro návrat do menu pro rádio.
- ⑥ Dotkněte se tlačítka ⑥ pro návrat do hlavního menu.

- ① TIME
- ② SET
- ③ TIME FORMAT
- ④ HOUR
- ⑤ MINU
- ⑥ PLUS & MINUS
- ⑦ Zobrazení Hodin
- ⑧ Zobrazení Minut
- ⑨ EXIT



- ① TIME
- ② SET
- ③ Dotkněte se tlačítka ③ TIME FORMAT pro výběr formátu v kterém bude zobrazovaný čas. Dotykem 12 si zvolíte 12 hodinový formát.

Používání Menu

- ④ HOUR
- ⑤ MINU
- ⑥ Dotkněte se tlačítka plus na ⑥ PLUS & MINUS na posun hodin anebo minut dopředu.
Dotkněte se tlačítka mínus na ⑥ PLUS & MINUS na posun hodin anebo minut dozadu.
- ⑦ Dotkněte se tlačítka ⑦ pro výběr nastavení hodin.
- ⑧ Dotkněte se tlačítka ⑧ pro výběr nastavení minut.
- ⑨ Dotkněte se tlačítka ⑨ EXIT pro ukončení menu nastavování času.

- ① BASS – nastavení zvukových efektů (basy)
- ② TRES – nastavení výšek
- ③ BAL – nastavení hlasitosti levých / pravých reproduktorů
- ④ FADE – nastavení hlasitosti předních reproduktorů
- ⑤ Návrat do menu pro rádio (MAIN)
- ⑥ Návrat do hlavního menu



- ① Dotkněte se levé části tlačítka BASS pro snížení basů. Dotknutím se pravé části tlačítka zvyšujete úroveň basů.
- ② Dotkněte se levé části tlačítka TRES pro snížení výšek. Dotknutím se pravé části tlačítka zvyšujete úroveň výšek.
- ③ Dotkněte se levé části tlačítka BAL pro nastavení (FL.RL) úrovně hlasitosti levého reproduktoru (zesílit hlasitost levého reproduktoru, snížit hlasitost pravého reproduktoru). Dotkněte se pravé části tlačítka BAL pro nastavení (FR.RR) úrovně hlasitosti pravého reproduktoru (zesílit hlasitost pravého reproduktoru, snížit hlasitost levého reproduktoru).
- ④ Dotkněte se levé části tlačítka FADE pro nastavení (RL.RR) úrovně hlasitosti zadního reproduktoru (zesílit hlasitost zadního reproduktoru, snížit hlasitost předního reproduktoru). Dotkněte se pravé části tlačítka FADE pro nastavení (FR.RR) úrovně hlasitosti předního reproduktoru (zesílit hlasitost předního reproduktoru, snížit hlasitost zadního reproduktoru).
- ⑤ Dotkněte se tlačítka ⑤ MAIN pro návrat do rozhraní na ovládání rádia.
- ⑥ Dotkněte se tlačítka ⑥ pro návrat do hlavního menu.

- ① Nastavení jasu
- ② Nastavení kontrastu
- ③ Nastavení barevné sytosti
- ④ Návrat do režimu rádia
- ⑤ Návrat do hlavního menu



- ① Dotkněte se levé části tlačítka ① (nastavení jasu) v rámci platného rozsahu a TFT obrazovka tmavně se snižujícím se číslem. Dotknutím se pravé části s rostoucím číslem se zvyšuje jas TFT obrazovky.
- ② Dotkněte se levé části tlačítka ② (nastavení kontrastu) v rámci platného rozsahu se kontrast TFT obrazovky mění s rostoucím číslem. Dotkněte-li se tlačítka v pravé části kontrast TFT obrazovky se mění s klesajícím číslem.
- ③ Dotkněte se levé části tlačítka ③ (nastavení barevné sytosti) v rámci platného rozsahu se barevná sytost obrazu TFT obrazovky mění s klesajícím číslem. Dotkněte-li se tlačítka v pravé části barevná sytost obrazu TFT obrazovky se mění s rostoucím číslem.
- ④ Dotkněte se tlačítka ④ pro návrat do rozhraní na ovládání rádia.
- ⑤ Dotkněte se tlačítka ⑤ a systém se vrátí do hlavního menu.

Používání rádia

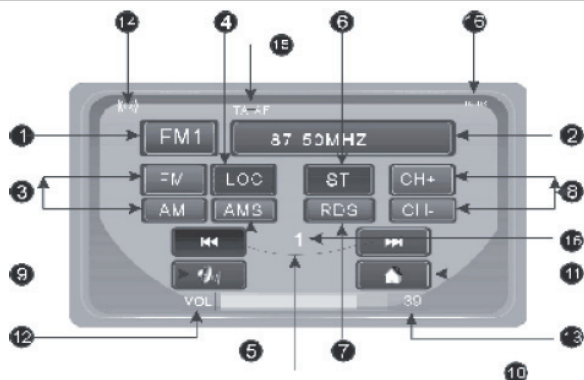

- | | |
|---------------------------|---------------------------------|
| 1. FM | 9. Mute |
| 2. Zobrazení frekvence | 10. Scan |
| 3. BAND | 11. Menu |
| 4. LOC | 12. SEL |
| 5. AMS | 13. Výběr předvolby/Auto Memory |
| 6. Mono / Stereo zvuk | 14. ST zobrazení |
| 7. RDS | 15. TA/AF zobrazení |
| 8. Výběr předvolby kanálu | 16. DSP |

FM - Zobrazuje informace o právě naladěném vlnovém pásmu.

Zobrazenie frekvencie - Zobrazuje informace o právě naladěné frekvenci.

BAND - A. Dotkněte se tlačítka ③ (FM) na přepínání FM. Opakovaným dotykem tlačítka ③ (FM) cyklicky měníte pásma v následujícím pořadí FM1 → FM2 → FM3.

B. Dotkněte se tlačítka ③ (AM) na přepínání AM. Opakovaným dotykem tlačítka ③ (AM) cyklicky měníte pásma v následujícím pořadí AM1 → AM2.

LOC - Dotkněte se tlačítka ④ (LOC) pro přepínání na funkci dálkového / lokálního ovládání. Je-li uvedena funkce aktivní zóna pro LOC je vybarvená červeně.

AMS - Dotkněte se tlačítka ⑤ na zobrazení/přijem kanálů uložených v paměti předvoleb (1 – 6) na dobu 10 sekund. Máte-li funkci ⑤ (AMS) aktivovanou potom se v zóně zobrazení objeví informace o předvoleném kanále (1 – 6) na dobu 10 sekund. Posloucháte-li kanál, který jste si přáli stiskněte tlačítko ⑤ (AMS), čímž je poslouchání zvoleného kanálu aktivované.

Mono / Stereo zvuk - Dotkněte se tlačítka ⑥ (ST) na přepínání režimu poslouchání zvukové stopy anebo rozhlasového kanálu v režimu mono / stereo.

★ Zobrazí-li se na TFT symbol „(S)“ že kanál který máte právě naladěný vysílá stereo signál. Při příjmu stereo signálu je na TFT symbol „(M)“. Není-li symbol zobrazený, to znamená že přístroj právě pracuje v režimu mono.

Poznámka: Pokud se při poslouchání stereo vysílání na právě naladěném kanále objeví výpadky stereo signálu anebo šumění, můžete si stisknutím tlačítka ST přepnout režim na mono. Odstraní tím nežádoucí rušení stereo signálu.

RDS - Dotkněte se tlačítka RDS pro úpravu nastavení systému na příjem RDS informací podle znázornění na obrázku níže:

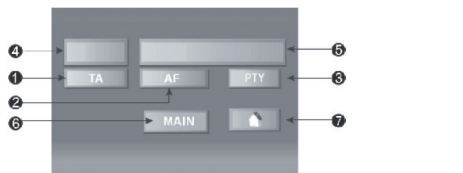

Používání rádia

1. Vypínač dopravních informací
2. AF vypínač vyhledávání alternativních frekvencí
3. PTY- výběr kanálu podle programového typu
4. BAND – oblast zobrazení pásma
5. Zóna zobrazení informací o frekvenci
6. Návrat do rozhraní na ovládání rádia
7. Návrat do hlavního menu

Vypínač dopravních informací

Dotkněte se tlačítka ① (TA) na zapnutí vypínače dopravních informací. Můžete si vybrat z možností TA-ON anebo TA-OFF. (dopravní informace zapnuté anebo vypnuté).

AF vypínač vyhledávání alternativních frekvencí

Dotkněte se tlačítka ② (AF) pro zapnutí vypínače vyhledávání alternativních frekvencí. Dotknete-li se ② (AF) se objeví a bliká značka AF. Dotknete-li se ② (AF) opětovně, značka AF se nezobrazuje a funkce vyhledávání AF je vypnutá.

PTY, výběr kanálu podle programového typu

Dotkněte se tlačítka ③ (PTY) pro výběr vyhledávání podle požadovaného programového typu POPM. Pokud v průběhu 3 sekund nevykonáte žádnou operaci systém začne prohledávání právě naladěného kanálu. Pokud se na uvedeném kanálu právě požadovaný typ programu nevysílá, systém se vrátí do předcházejícího režimu.

Dotkněte se tlačítka ③ (PTY) opět pro výběr režimu vyhledávání NEWS – zpráv. Pokud v průběhu 3 sekund nevykonáte žádnou operaci systém se vrátí do předcházejícího režimu jako je to uvedené výše.

BAND oblast zobrazení pásma

Umožňuje zobrazení informací o právě naladěném rozhlasovém pásmu.

Zóna zobrazení informací o frekvenci

Umožňuje zobrazit informace o právě poslouchané frekvenci.

Návrat do rozhraní na ovládání rádia

Jak se dotknete tlačítka ⑥ MAIN systém se vrátí do rozhraní pro ovládání rádia.

Návrat do hlavního menu

Dotkněte-li se tlačítka ⑦ systém se vrátí do hlavního menu.

⑧ Jak se dotknete CH+ v ⑧, zóna pro zobrazení frekvence se automaticky nastaví na svojí základní frekvenci v zóně 16. Například 87,5 je přiřazená 1; 90,1 je přiřazená 2; 98,1 je přiřazená ; 106,1 je přiřazená 4; 108,00 je přiřazená 5. Po uskutečnění jednoho cyklu se systém automaticky přesune na další vlnový rozsah FM2. Operace používaná CH- je stejná jako CH+, která tu není uváděná.

⑨ **A.** Pokud se v normálním pracovním režimu dotknete ⑨ (M) můžete uzavřít vstup pro audio signál. Dotkněte-li se tlačítka opět, obnovíte funkci vstupu audio signálu. Intenzita audio signálu se tímto nemění.

B. Pokud je během normálního předvoleného režimu aktivovaná funkce MUTE na obrazovce se zobrazí červený symbol reproduktoru.

⑩ **A.** Pokud se v normálním pracovním režimu dotknete ⏪ (méně jak 0,5 sek) můžete si vybrat stanice manuálně směrem dolů. Dotkněte-li se tlačítka ⏪ na dobu delší (delší jak 0,5 sek) systém začne automatické vyhledávání rozhlasových kanálů směrem dolů a zastaví se na vyhledané rozhlasové stanici.

B. Pokud se v normálním pracovním režimu dotknete ⏩ na krátký čas (méně jak 0,5 sek) můžete si vybrat stanice manuálně směrem nahoru. Dotkněte-li se tlačítka ⏩ na dobu delší (delší jak 0,5 sek) systém začne automatické vyhledávání rozhlasových kanálů směrem nahoru a zastaví se na vyhledané rozhlasové stanici.

Používání rádia

- ⑪ Dotknete-li se tlačítka ⑪ systém se vrátí do hlavního menu.
- ⑫ Pokud se v normálním pracovním režimu dotknete platného rozsahu pro VOL v levé části potom je síla audio výstupu s klesajícím číslem nižší; pokud se dotknete pravé části, potom je síla audio výstupu s rostoucím číslem vyšší.
- ⑬ Číslo které zobrazuje hlasitost audio výstupu.
- ⑭ Symbol zobrazující stereo. Jeho zobrazení znamená, že v systému je aktivní stereo funkce. Pokud není zobrazený, stereo funkce je vypnutá.
- ⑮ **A.** AF je symbol zobrazující funkci vyhledávání alternativních frekvencí. Pokud je tento symbol zobrazený, potom je funkce vyhledávání aktivní. Pokud není zobrazený potom je tato funkce vypnutá.
B. TA je symbol zobrazující funkci dopravních informací. Pokud je zobrazený potom je funkce poskytování dopravních informací aktivní. Pokud není zobrazený potom je tato funkce vypnutá.
- ⑯ Arabské číslice základních frekvencí jsou zobrazované jako ř: 87,5 přiřazené 1 v zóně 16; 90,1 přiřazené 2 v zóně 16 ...

Používání Bluetooth

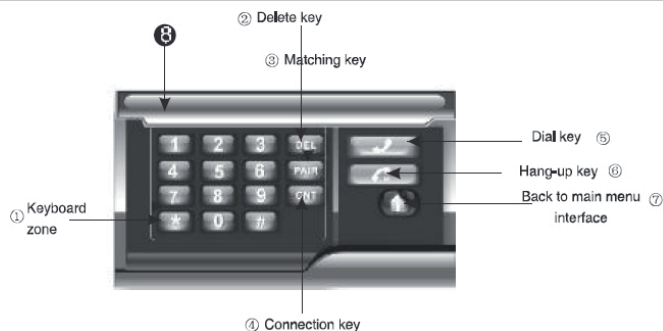

1. Oblast klávesnice
2. Tlačítko mazání - Delete
3. Tlačítko párování
4. Tlačítko připojení
5. Tlačítko vytáčení hovoru
6. Tlačítko přijetí hovoru
7. Návrat do hlavního menu
8. Zóna zobrazení provozního stavu

Oblast klávesnice

Dotknete-li se některého z tlačítek, které se nachází v této oblasti, v zóně ⑧ se zobrazí informace o příslušné operaci. Například pokud stisknete 1, v zóně ⑧ se zobrazí 1.

Tlačítko mazání - Delete

Dotknete-li se ②, potom můžete vymazat poslední zadaný příkaz (operaci). Například pokud jste zadali číslo 134156 a dotknete se tlačítka DEL potom můžete vymazat číslo 6; dotknete-li se uvedeného tlačítka opět vymažete číslo 5 a tak dále.

Tlačítko párování

Umožňuje aktivovat párování systému s mobilním telefonem. Zadejte heslo „0000“ (číslo 0).

Tlačítko připojení

Stisknete-li tlačítko CNT, můžete připojit systém k mobilnímu telefonu

Tlačítko vytáčení hovoru

Tlačítko přijetí hovoru

Návrat do hlavního menu

Zóna zobrazení provozního stavu

Používání dálkového ovladače

Ovládací prvky dálkového ovladače

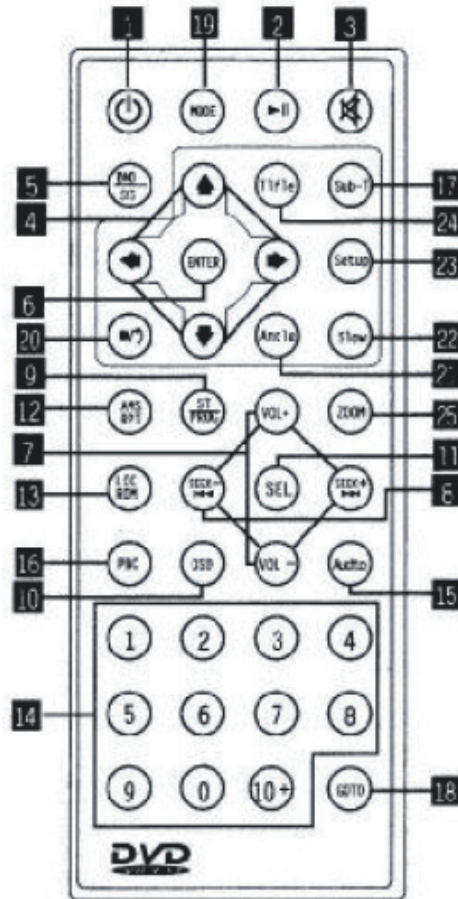

- | | |
|--|--|
| 1. Hlavní vypínač | 14. Numerické tlačítko |
| 2. Pause / Play | 15. Nastavení zvukových stop |
| 3. Mute (MUT) | 16. Nastavení PBC |
| 4. Výběr a potvrzení menu | 17. Titulky / nastavení jazyka (SUB-T) |
| 5. Vlnový rozsah / změna systému (BND) | 18. Nastavení začátku přehrávání (GOTO) |
| 6. Potvrzení výběru menu (ENTER) | 19. Změna režimu |
| 7. Zvýšení / snížení hlasitosti zvuku | 20. Stop / pokračovat |
| 8. Výběr stanice / hudby / skok dopředu/ dozadu | 21. Výběr záběrů z více úhlů |
| 9. Programování / výběr stereo | 22. Nastavení pomalého přehrávání (SLOW) |
| 10. Zobrazení odehraného času (OSD) | 23. Nastavení hlavního menu (SETUP) |
| 11. Nastavení vlastností zvuku (SEL) | 24. Titul / nastavení adresáta (TITLE) |
| 12. Opakované přehrávání / automatické uložení | 25. Nastavení pro přiblížení (ZOOM) |
| 13. Náhodné přehrávání / malý a velký rozsah (RPT) | |

Používání dálkového ovladače

Používání dálkového ovladače

• Výměna baterie

Pokud přístroj přestává reagovat anebo vůbec nereaguje na příkazy dálkového ovladače, je potřeba vyměnit baterie. Vybitou litiovou baterii nahraďte novou baterií (CR2025). Před vložením zkontrolujte polaritu baterie.

1. Zatlačte pojistku a jemně vytáhněte držák baterie.

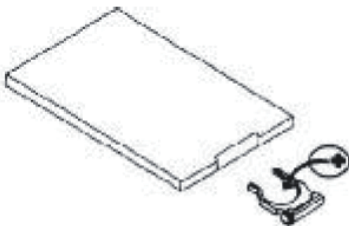

2. Vložte baterii kladným pólem (+) směřujícím nahoru do drážku baterie.

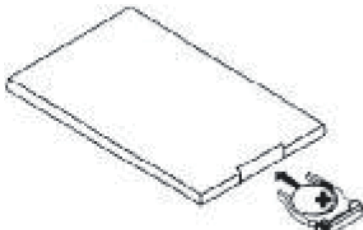

3. Baterii zasuňte do ovladače, dokud se neozve pípnutí, které signalizuje správné zasunutí.

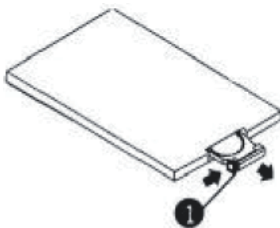

• Hlavní vypínač

- Stisknutím tlačítka **1** (⏻) můžete zapnout anebo vypnout napájení přístroje. Je-li přístroj namontovaný a aktivovaný poprvé, anebo jste stiskli tlačítko funkce reset (RES), dálkový ovladač nebude pracovat. V takovém případě je potřeba zapnout přístroj stisknutím hlavního vypínače PWR na předním panelu přístroje.

• Pause / play

- Stisknutím tlačítka **2** (⏸) můžete zastavit přehrávání DVD, VCD, CD, MP3 disku; opětovným stisknutím tohoto tlačítka obnovíte přehrávání vloženého disku.

• Mute

- Stisknutím tlačítka **3** (⏶) můžete ztlumit zvukový výstup přístroje; opětovným stisknutím tohoto tlačítka obnovíte původní nastavení hlasitosti.

• Výběr a potvrzení menu

- Stisknutím tlačítka **4** (↔) můžete vykonat výběr jednotlivých položek v nabídce menu a potom stisknutím tlačítka **6** (ENTER) anebo **2** (⏸) potvrdíte svojí volbu.

Poznámka: Tento postup funguje při hlavním menu anebo adresáři;

• Vlnový rozsah / změna normy

- Během poslouchání rádia stiskněte tlačítko **5** (BAND/SYS) na změnu vlnového pásma z kterého rádio přijímá signál.

- Během přehrávání video disku stiskněte tlačítko **5** (BAND/SYS) na automatickou změnu systému na PAL anebo NTSC.

- Během sledování TV stiskněte tlačítko **5** (BAND/SYS) na změnu systému TV na PAL anebo NTSC.

Poznámka: Při používání MP3 disku toto tlačítko nefunguje.

• Hlasitost zvuku

- Stisknutím tlačítka **7** (VOL+ anebo VOL-) můžete zvýšit anebo snížit hlasitost přístroje.

Poznámka: Použijete-li toto tlačítko spolu s tlačítkem DSP a SEL potom můžete upravovat nastavení aktuálního času.

Používání dálkového ovladače

- Výběr stanice/výběr hudby/skok dopředu /dozadu
- Pokud během poslouchání rádia stisknete přerušovaně tlačítko **8** (⏮ anebo ⏭), můžete si volit rozhlasové stanice manuálně směrem dopředu anebo dozadu v rámci zvoleného vlnového rozsahu; stisknutím a podržením uvedeného tlačítka déle jak 3 sekundy přístroj začne automatické vyhledávání stanic směrem nahoru anebo dolů.

- Pokud během přehrávání DVD, VCD, CD anebo MP3 stisknete tlačítko **8** (⏮ anebo ⏭) přerušovaně můžete si vybrat mezi jednotlivými stopami směrem dopředu anebo dozadu; stisknutím a podržením uvedeného tlačítka déle jak 3 sekundy se čtečka optické jednotky rychleji pohybuje po disku směrem dopředu anebo dozadu a vy se můžete dostat ke svému oblíbenému obsahu rychleji.

- Pokud během sledování TV stisknete **8** (⏮ anebo ⏭) déle jak 3 sekundy, TV přijímač vykoná automatické vyhledávání TV stanic směrem nahoru anebo dolů.

- Programované přehrávání / ST

- Během používání VCD nejprve stisknete tlačítko **16** (PBC) a potom tlačítko **9** (ST/PROG); při začátku TV programování se zobrazí údaj P00:00 kde můžete pomocí numerických tlačítek **14** (0 – 10+) upravit pořadí přehrávání jednotlivých hudebních stop a potom stisknete tlačítko **2** (⏮) pro začátek přehrávání hudby.

Poznámka:

1. Funkce ST funguje jen během poslouchání rádia.
2. Pokud se v programování vyskytla nějaká chyba, potom můžete opětovným stisknutím tlačítka **9** (ST/PROG) vyvolat zobrazení P00:00; potom stisknete tlačítko **9** (ST/PROG) ještě jednou a zadejte znovu pořadí svých oblíbených hudebních stop.

- Zobrazení odehraného času

- Během přehrávání DVD, VCD, CD můžete pomocí stisknutí tlačítka **10** (OSD) vyvolat zobrazení časových údajů pro odehraný / zbývající čas přehrávané stopy anebo odehraný / zbývající čas celého disku.

Poznámka: Při přehrávání MP3 OSD může zobrazit jen průběžný čas stopy a zbývající čas.

- Nastavení vlastností zvuku BASS/ TRE/BAL/FAD

- Osobní nastavení vlastností zvuku

- Opakované stisknutí tlačítka **11** (SEL) pro výběr požadovaného režimu zvuku; systém cyklicky opakuje nabídku pro výběr vlastností zvuku:

[VOL→BAS→TRE→BAL→FAD
BRI→CON→SHA→COL→SHA]

Poznámka: Po zvolení požadovaného režimu ovládejte aktuální režim pomocí tlačítka **11** (SEL) spolu s tlačítkem XX (VOL). Je-li zapnutý P-EQ pro výběr režimu stiskněte jen tlačítko **11** (SEL) a BASS/TREBLE se přestane zobrazovat; např.:

[VOL→BAL→FAD
SHA→COL→SHA→CON→BRI]

- Opakované přehrávání / AMS

- Během používání DVD můžete pomocí stisknutí tlačítka **12** aktivovat opakované přehrávání právě poslouchané stopy; stisknete tlačítko dvakrát a přístroj bude opakovaně přehrávat obsah disku; stisknutím uváděného tlačítka třikrát vypnete funkci opakovaného přehrávání.

- Během používání VCD, CD, MP3 stisknete tlačítko **12** (AMS/RPT) jednou pro opakované přehrávání právě přehrávané stopy a druhým stisknutím tlačítka zrušíte funkci opakovaného přehrávání.

Poznámka:

1. Při přehrávání VCD, CD, MP3 je základní nastavení pro opakované přehrávání nastavené na opakování celého disku.

2. Při poslouchání rádia se po stisknutí tlačítka **12** (AMS/RPT) aktivuje funkce prohledávání a automatického ukládání stanic do paměti.

3. Během přehrávání MP3 se po druhém stisknutí tlačítka RPT na obrazovce zobrazí adresář.

Při sledování TV stisknutí tlačítka **12** AMS aktivuje výběr televizních stanic a jejich uložení do paměti pod pořadovými čísly (1 – 99).

- Náhodné přehrávání / velký a malý rozsah

- Při používání VCD, MP3 a CD stisknutím tlačítka **14** (LOC/RDM) aktivujete náhodné přehrávání hudby (ne v pořadí v jakém je uložena na disku).

Poznámka: Při používání DVD funkce LOC nefunguje; funkce je aktivní jen při používání rádia.

- Numerická tlačítka

- Při používání rádia pomocí stisknutí numerických tlačítek **14** 1 až 6 si můžete vybrat některou ze šesti radiostanic, které jsou uloženy v paměti předvoleb pro jednotlivé vlnové rozsahy.

- Při používání DVD, VCD, CD a MP3 si můžete pomocí stisknutí numerických tlačítek **14** (0 – 10+) vybrat libovolnou stopu na přehrávání; např. Přejete-li si přehrát stoupu číslo 15, stisknete nejprve tlačítko 10+ a potom tlačítko 5. Přístroj přehraje stopu uloženou pod číslem 15.

Používání dálkového ovladače

Poznámka:

1. Prvním stisknutím tlačítka 10- dostanete číslo 10, druhým stisknutím dostanete číslo 20, při třetím číslo 30 atd.

2. Při PBC přehrávání jsou numerická tlačítka nefunkční.

• Ovládání levé / pravé mono / stereo

- Při používání DVD, VCD a CD souvislým stisknutím tlačítka 15 (Audio) si můžete nastavit požadovaný audio režim levý a pravý kanál v mono režimu anebo stereo režim.

Poznámka: Při přehrávání vícejazykových filmů anebo karaoke přístroj poskytuje výběrné výsledky.

• Přehrávání PBC (Menu)

- Během režimu VCD nejprve stiskněte tlačítko 16 začne PBC přehrávání a na monitoru se objeví menu celého disku. A potom si můžete pomocí stisknutí numerických tlačítek 14 zvolit přímý výběr svojí oblíbené stopy. Během PBC přehrávání zvolené stopy můžete stisknout tlačítko 20 (■/t) pro návrat do menu a ukončit právě přehrávanou stopu a zvolit si přehrávání jiné stopy. Pro ukončení PBC přehrávání je potřeba opětovně stisknout tlačítko 16 PBC (menu).

Poznámka: Při používání DVD, CD a MP3 funkce PBC není aktivní.

• Titulky / změna jazyka

- Při používání DVD můžete pomocí tlačítka 17 (SUB-T) změnit nastavení titulků a jazykové verze sledovaného titulu.

Poznámka: Toto tlačítko je aktivní jen pro DVD disky, které obsahují tituly s vícejazykovými verzemi titulků a audio stop.

• Nastavení času přehrávání pro obsah optického disku

Při používání VCD a CD pro nastavení času od kterého se má ve zvoleném titulu začít přehrávání nejprve stiskněte tlačítko 18 (GOTO); na TV obrazovce se objeví možnost pro nastavení požadovaného časového údaje - : -. Časový údaj zadejte pomocí numerických tlačítek 14 (0 - 10); například zadáte-li údaj 25:00, přehrávání disku začne na 25. minutě titulu.

Během režimu DVD stiskněte na chvíli tlačítko 18 (GOTO) pro nastavení kapitoly od které má začít přehrávání disku; například na disku se nachází 30 kapitol a právě se přehrává 5. kapitola; chcete-li změnit 5. kapitolu na 15., která má být nastavený začátkem přehrávání stiskněte na chvíli tlačítko 18 a displej zobrazí informaci o titulu 01/01 a o kapitole 005/030; pomocí numerických tlačítek 14 zadejte 10+ a 5; displej zobrazí informaci 015/030. Stiskněte tlačítko 2 ■ a přehrávání začne od 15. kapitoly.

Během režimu DVD stiskněte tlačítko 18 (GOTO) dvakrát na delší dobu a získáte možnost nastavení určitého časového intervalu na disku od kterého se má začít přehrávat. Například celkový hrací čas titulu na disku je 1 hodina a 40 minut a chcete nastavit začátek přehrávání na čase 1 hodina a 15 minut. Stiskněte tlačítko 18 (GOTO) dvakrát na delší dobu a na TV obrazovce se objeví čas pro titul 01/01 ___ : ___ : ___ (co označuje hodiny : minuty : sekundy); zadejte přímo údaj 01 : 15 : 00 a potom stiskněte tlačítko 2 ■ a přehrávání začne od 1 hodiny a 15 minuty.

Poznámka: Při přehrávání MP3 disků není tato funkce aktivní.

• Výběr režimu

Pro výběr požadovaného režimu použijte tlačítko 19 pro výběr režimu pro rádio anebo režimu přehrávání anebo TV. DE

• Ukončení přehrávání

Během režimu DVD se po prvním stisknutí tlačítka 20 (■/t) přeruší přehrávání a na TV obrazovce se objeví informace „Please press play key to go on“ (Pro pokračování přehrávání stiskněte tlačítko play (2)). Druhým stisknutím tohoto tlačítka přehrávání zvoleného titulu ukončíte.

Poznámka: Během režimu VCD, MP3 a CD prvním stisknutím tlačítka 20 ukončíte přehrávání.

• Změna úhlu sledování

Během režimu DVD stiskněte tlačítko 22 (Angle – úhel) pro sledování obsahu DVD disku z různých úhlů záběru.

Poznámka: 1. V režimu VCD, MP3 anebo CD tato funkce není aktivní.

2. Funkce tlačítka 21 může být využita jen při discích které obsahují sekce s vícenásobnými záběry pro některé scény.

Používání dálkového ovladače

- Nastavení pomalého a přehrávání dopředu a dozadu
- Během režimu DVD stiskněte tlačítko **22** (SLOW) na zpomalení přehrávání směrem dopředu anebo dozadu. Rychlost přehrávání se zpomaluje 2x, 4x a 8x až dokud se nedosáhne nejnižší rychlosti.
- Během režimu VCD se po prvním stisknutí tlačítka **22** (SLOW) zpomalí přehrávání dopředu 1x; druhé stisknutí zpomalí přehrávání 2x; třetí stisknutí zpomalí přehrávání dopředu 3x. Stisknutím tlačítka **2** (M) se zruší režim zpomaleného přehrávání dopředu anebo dozadu.

Poznámka: Během režimu CD a MP3 není uvedené tlačítko aktivní.

- Setting menu

Stisknete-li v režimu přehrávání tlačítko **23** (Setup) na obrazovce se zobrazí obsah systémového menu tak jak je to uvedené na následujícím zobrazení:

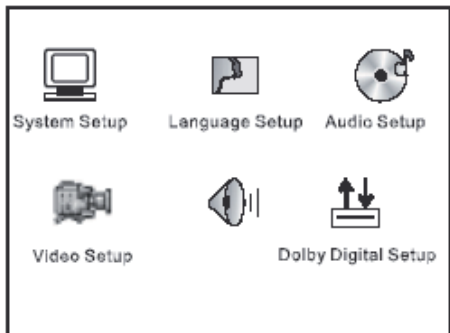

Vyberte si obsah, který potřebuje upravit a stiskněte tlačítko **6** (ENTER) pro potvrzení svojí volby. Například:

1. Otevřete všeobecné menu pro úpravu nastavení pro TV: Typ, režim obrazu, označení více úhlů záběru a jazyka.
2. Otevřete menu pro nastavení audiot frekvence pro nastavení vlastností audio výstupu, OP MODE, left a right, DYNAMIC, nastavení audio frekvence a pod.

(Poznámka: Některé z našich modelů nepoužívají digitální zesilovače a tak se dají vykonat jen nastavení pro analogový výstup, pokud si zvolíte nastavení pro digitální výstup, přístroj nebude mít žádný zvukový výstup.)

3. Otevřete menu pro úpravu základních nastavení (úpravu těchto parametrů vykonávejte jen při stání vozidla); Umožňuje úpravu nastavení pro TV systém, VIDEO OUTPUT (video výstup), základní hodnoty.
4. Práci v menu ukončíte stisknutím tlačítka **23** (Setup) ještě jednou anebo tlačítka **6** (ENTER) za předpokladu, že jste zadali příkaz „Escape from setting menu“ – ukončit práci v menu pro nastavení.

- Menu titulu

V režimu přehrávání DVD a VCD stiskněte tlačítko **24** (TITLE) pro zobrazení menu které se nachází na vloženém disku a potom si pomocí numerických tlačítek **14** (0 – 10-) můžete přímo zvolit přehrávání jiné kapitoly anebo titulu anebo si pomocí směrových tlačítek **4** (←/→/↑/↓) vyberte některou z položek menu. Pro potvrzení volby stiskněte tlačítko ENTER anebo tlačítko **2** (M) pro začátek přehrávání zvoleného obsahu.

Poznámka: 1. V režimu MP3 a CD funkce TITLE není aktivní.

2. Pro některé DVD disky, které používají více jazykových verzí titulků můžete použít tlačítko TITLE na výběr zobrazovaných titulků a verzi výslovnosti systémového jazyka.

- Nastavení přiblížení obrazu (Zoom)

V režimu DVD a VCD stiskněte tlačítko **25** (ZOOM) jednou a zobrazovaný obraz se zvětší 1,5-násobně; po druhém stisknutí se obraz zvětší 2-násobně a po třetím stisknutí se zvětší 3-násobně; po čtvrtém stisknutí tlačítka se obraz nezvětší.

Poznámka: V režimu CS a MP3 funkce ZOOM není aktivní.

Montáž

Seznam dílů (Čísla zobrazené na obrázku jsou použita v pokynech pro montáž).

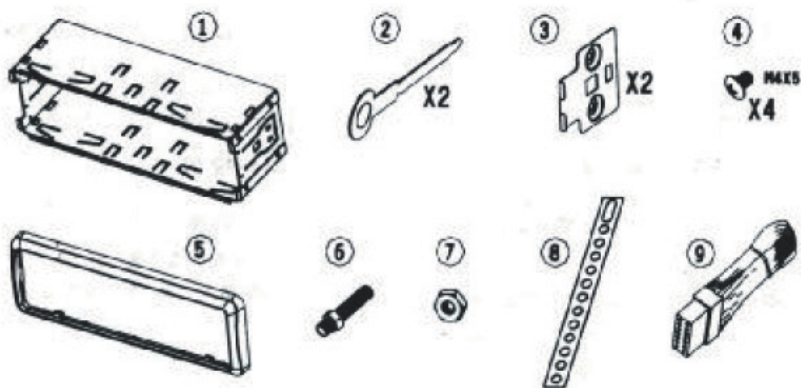

Montáž (ukázka) 1

<p>1</p> <p>Vložte montážny rám 1 do palubnej dosky.</p>	<p>2</p> <p>Skrutkovačom vytlačte plôšky smerom von pre pevné uchytenie montážneho rámu 1.</p>	<p>3</p> <p>Namontujte konzoly na bočné strany prístroja.</p>
<p>4</p> <p>Upevnenie prístroja</p> <p>Na upevnenie prístroja do palubnej dosky použijete montážnu skrutku 6, matku 7 a ocelový pásik 8 tak ako je to znázornené na obrázku.</p>		<p>Vybratie prístroja</p> <ol style="list-style-type: none"> Po zložení predného panelu odstráňte vonkajší ozdobný rámik 5. Na oboch stranách prístroja vložte vyťahovacie kľúče tak aby ste počuli zvuk zacvaknutia. Potiahnutím kľúčov k sebe vytiahnete prístroj z palubnej dosky.

Montáž

Montáž (ukážka) 2

Uvádžeme príklad montáže do japonského automobilu. V reálnej situácii postupujte podľa podmienok v automobile do ktorého budete prístroj montovať.

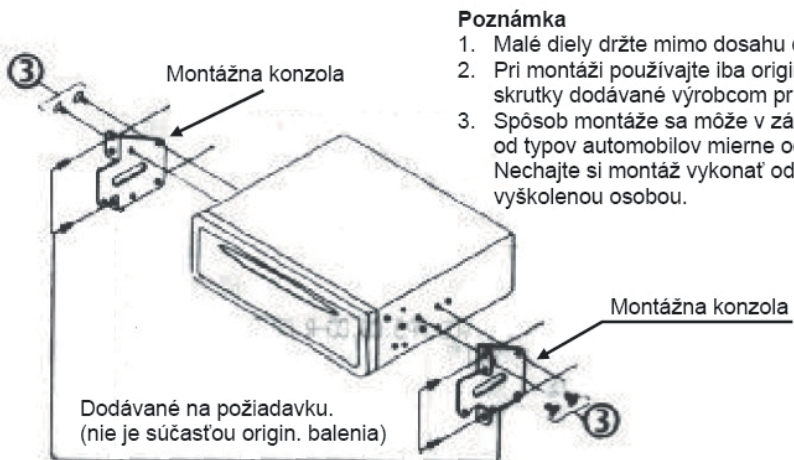

Vyklopení predního panelu

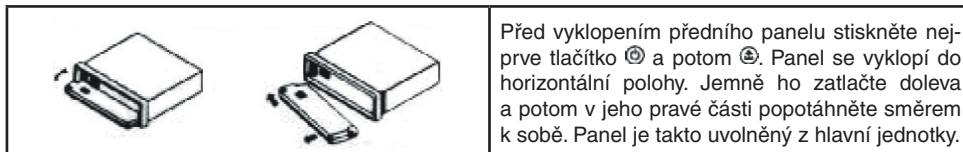

Vložení předního panelu

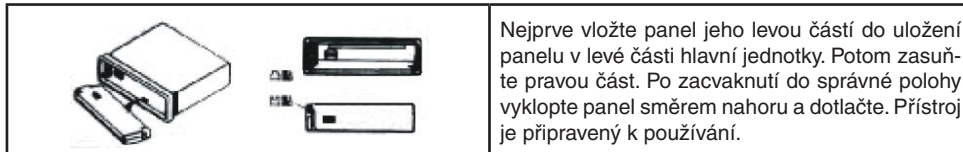

Upozornění

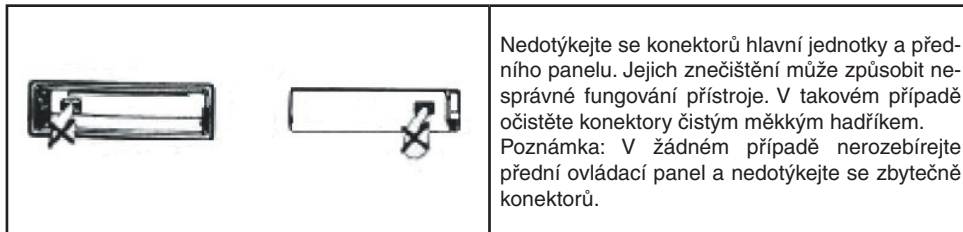

Technické specifikace

Celkové

Napájecí napětí	: 14,4 V jednosměrný proud
Impedancia	: 4 Ω
Maximální výkon	: 60W x 4
Regulace tónů	: \pm 8dB (Low 100 Hz, High 10 kHz)
Rozměr	: 192 x 178 x 50 mm (H x Š x V)
Montážní velikost	: přibližně 199 x 182 x 53 (H x Š x V)
Velikost balení	: 31,5 x 24,5 x 11 cm (D x Š x V)
Celková hmotnost	: 16,5 kg
Hmotnost přístroje	: přibližně 1,75 kg

DVD část

Použitelné disky	: DVD, DIVX, Super MP4 VCD, VCD, MP3, CD, CD-R, CD-RW, PICTURE CD disc, USB
Video režim	: Auto, NTSC, PAL
Montážní úhel	: 0 \pm 30°

Video

Video režim	: 4:3 Mailbox / 4:3 Panorama
Video výstup	: 1.0 V p-p. 75 Ω
Horizontální rozlišení	: 500

TV

TV režim	: PAL / NTSC / SECAM
Video výstup	: B/G. I. DK. L/L

Audio

Max. výstup	: 600 Ω (2 kanály, 2.0 Vrms)
Frekvenční rozsah	: 20 Hz – 20 kHz
Odstup signál/šum	: 85 dB
Rozlišení	: 80 dB

AM ladění

Frekvenční rozsah	: 522 – 1620 (Evropa/Čína), 530 – 1710 (Amerika)
Střední frekvence	: 450 kHz
Citlivost (-20dB)	: 25 dB

FM ladenie

Frekvenční rozsah	: 87,5 – 108 (Evropa/Čína), 87,5 – 107,9 (Amerika)
Střední frekvence	: 10,7 MHz
Citlivost (- 30dB)	: 15 dB
Odstup signál/šum	: 60 dB
Odstup signálu mezi kanály	: 30 dB (1 kHz)
Frekvenční odezva	: 30 – 15000 Hz

POZNÁMKA: Výrobce si vyhrazuje právo na změnu údajů bez předcházejícího upozornění v specifikacích technických vlastností přístroje a v konstrukci přístroje z důvodů neustálého vývoje technologií.

Odstranění problémů

Problém	Příčina / Řešení
Bez energie.	<ul style="list-style-type: none"> ★ Skontrolujte, zda není vypálená pojistka. Pokud ano, vyměňte ji za novou se stejnými hodnotami jaké měla původní pojistka.
Na LCD sa zobrazujú chyby, alebo nereaguje na stisknutí tlačítek.	<ul style="list-style-type: none"> ★ Stiskněte tlačítko RESET.
Nedaří se naladit frekvenci rozhlasové stanice.	<ul style="list-style-type: none"> ★ Zkontrolujte zda je anténa zasunutá anebo zda je zasunutá správně.
Nedaří se příjem signálu rádiostanic.	<ul style="list-style-type: none"> ★ Anténa nemusí mít potřebnou délku. Zkontrolujte, zda je úplně vysunutá. Je-li zlomená, je potřeba ji vyměnit za novou. ★ Příjem stanice na uvedené frekvenci je slabý. Naladte si vysílání oblíbené stanice na jiné frekvenci. ★ Anténa není správně uzemněná. Zkontrolujte správnost uzemnění antény v místě jejího namontování.
Nedá se vložit CD.	<ul style="list-style-type: none"> ★ V mechanice už je vložené jiné CD. Disk vyberte a vložte nový disk.
Stereo symbol „“ bliká	<ul style="list-style-type: none"> ★ Naladte si správnou frekvenci stanice. ★ Příjem signálu je velmi slabý; nastavte si režim systému na MONO.
Nekvalitní zvuk / hluk	<ul style="list-style-type: none"> ★ Poškozený anebo znečištěný disk. Vyměňte disk za nový nepoškozený.

★ **Poznámka:** Nepodaří-li se vám problém odstranit pomocí výše uvedených postupů, požádejte o jeho řešení prodejce tohoto zařízení anebo speciální servisní pracoviště. V žádném případě se nepokoušejte o opravu přístroje samostatně.

Dovozca pre SR:

MOLPIR

Molpir s.r.o., Hrachová 30, 821 05 Bratislava SR
Tel.: +421 2 4319 1218, Fax: +421 2 4319 1220
obchod@molpir.sk, www.molpir.sk

Dovozce pro ČR:

MOLPIR

MOLPIR GROUP CZ a.s., Železniční 469/4, 772 Olomouc CZ
Tel.: 585 315 017, fax: 585 315 021
molpir_o@molpir.cz, www.molpir.cz

N-DV4000-001-15022008-SK-CZ